

Installation Guide

Neo-Angle Shower Doors

SP2270A Series

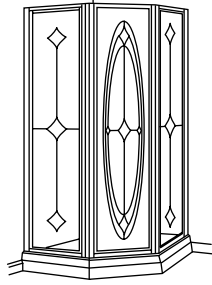

Français, page "Français-1"
Español, página "Español-1"

STERLING
A KOHLER COMPANY

1034050-2-E

Tools and Materials



Tape Measure



Masking Tape



Center Punch

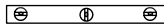

Level



Pencil & Felt Tip Marker



Safety Glasses



Drill and Assorted Drill Bits

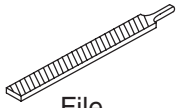

File

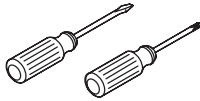

Assorted Screwdrivers

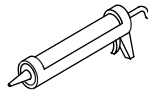

Caulk Gun



Caulk or Silicone Sealant

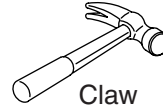

Claw Hammer

Plus:

- Drop Cloth

Before You Begin



WARNING: Risk of personal injury. Do not cut the tempered glass. If the glass is cut, the glass will shatter and may cause personal injury.

NOTICE: This shower door is designed to be specifically paired with a Sterling shower receptor and wall kit. Do not install this shower door if you do not have a Sterling shower receptor and wall kit installed.

- The shower enclosure and finished wall material should be installed at this time.
- The shower door can be installed with the door opening to either the right or left. Install the door with the pivot side away from the showerhead for best results.
- The illustrations and instructions in this guide are for right pivot installations. Left pivot installations will be opposite of what is illustrated and described unless specific directions are given.

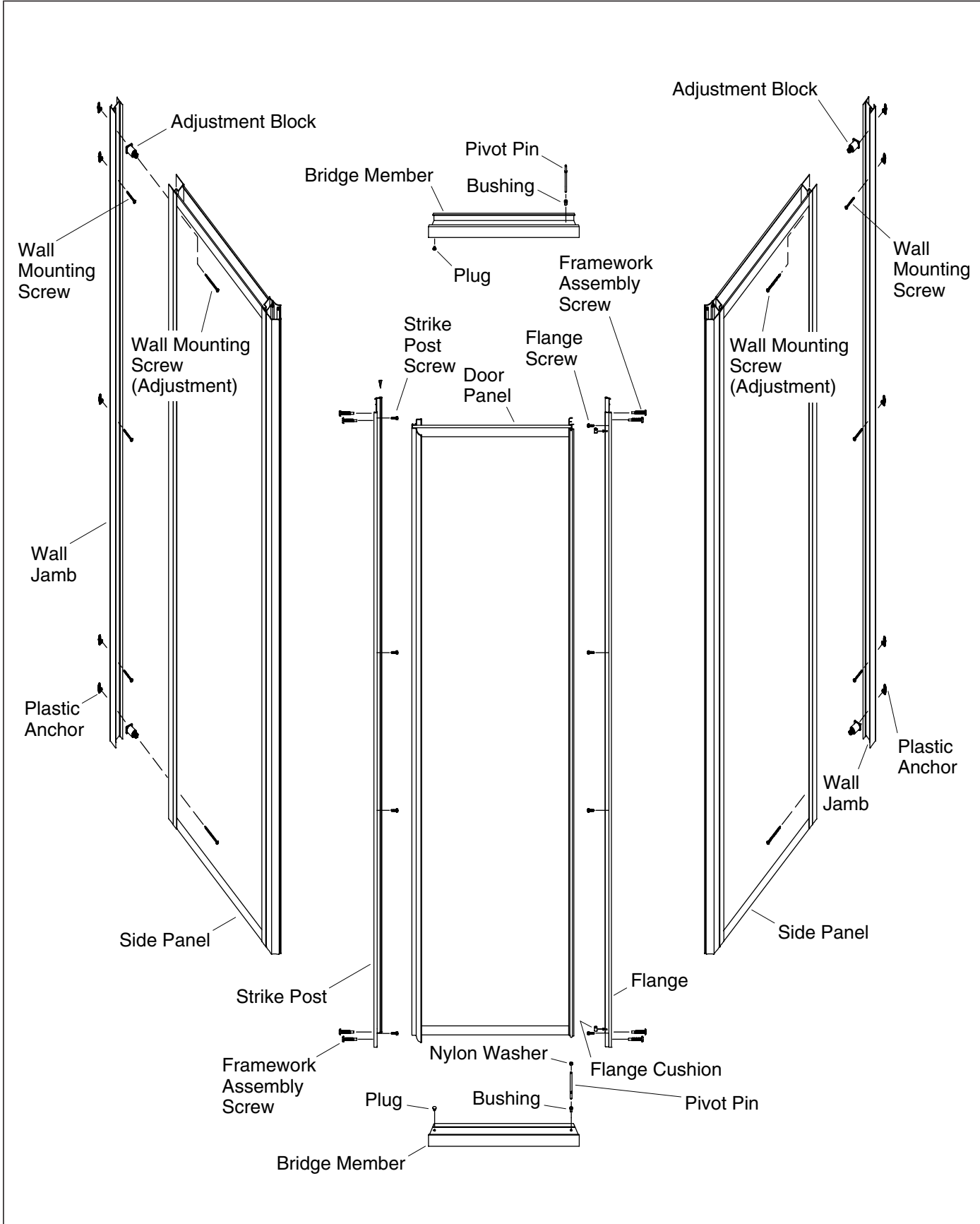

Parts Identification

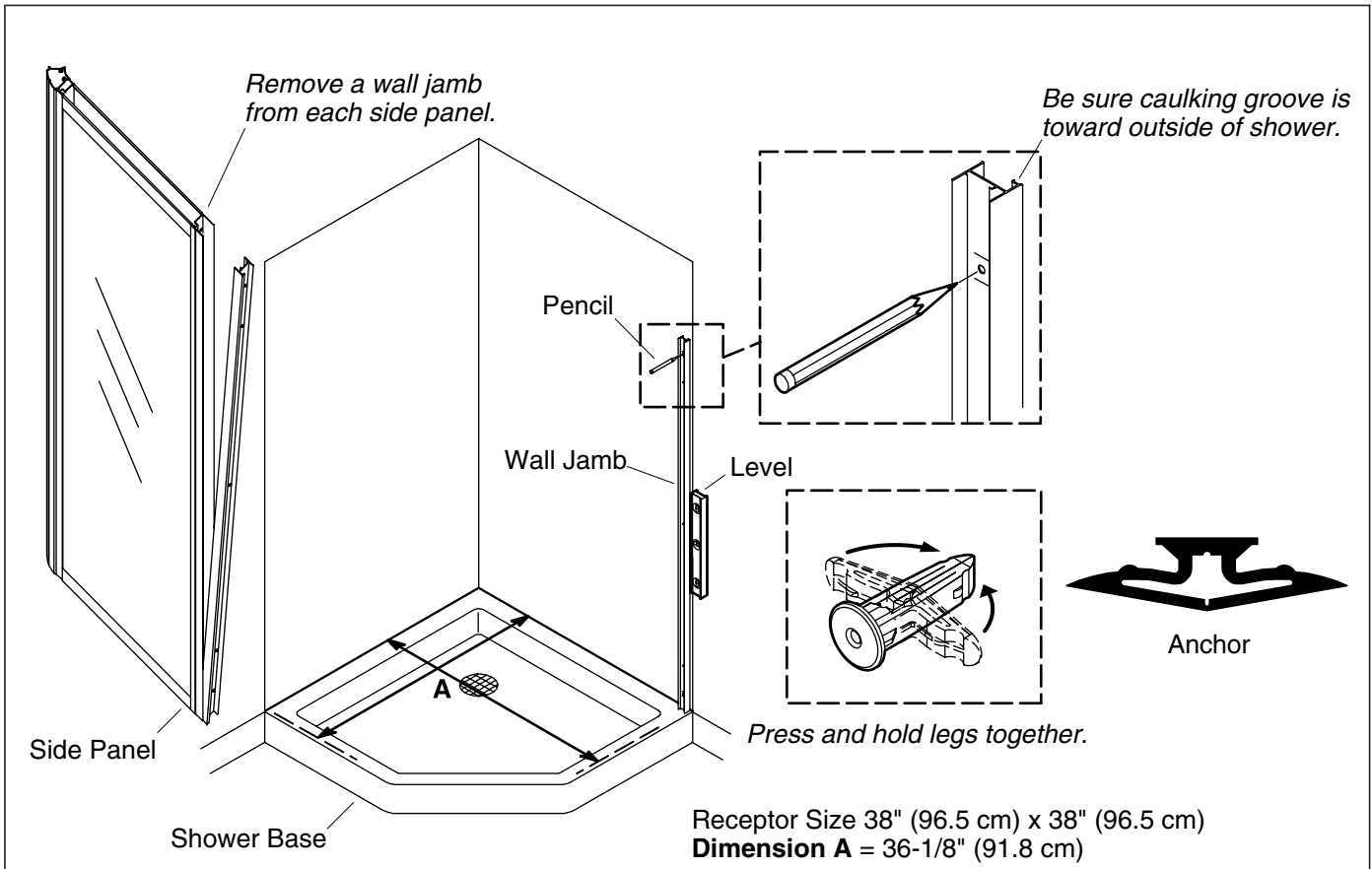

1. Mark and Drill the Mounting Holes

- Measure 36-1/8" (91.8 cm) (dimension "A") from the **back shower wall (not receptor edge)** to the front ledge of the receptor and mark on the receptor with a pencil.
- Repeat the measurement from the other back wall and mark the other side of the shower receptor.
- With the caulking groove of the wall jamb toward the outside of the shower, align the outside leg of the wall jamb with the mark on the shower ledge.
- Align the outside edge of the wall jamb with the mark made on the shower ledge.

NOTE: The wall jamb must sit flat on the shower ledge. If the ledge has a curve in the corners at the side wall, it may be necessary to shape the bottom end of the wall jamb with a file.

- Using a level, plumb the wall jamb.
- Mark the five wall mounting holes with a pencil.
- Slowly drill a 5/16" hole at the marked hole locations.
- Press and hold the legs of each wall anchor (provided) together and insert the wall anchor legs into the pre-drilled mounting holes.
- Repeat for all the wall anchors.
- Thoroughly clean the ledge and wall of debris.
- Repeat the above procedure for the remaining wall jamb.

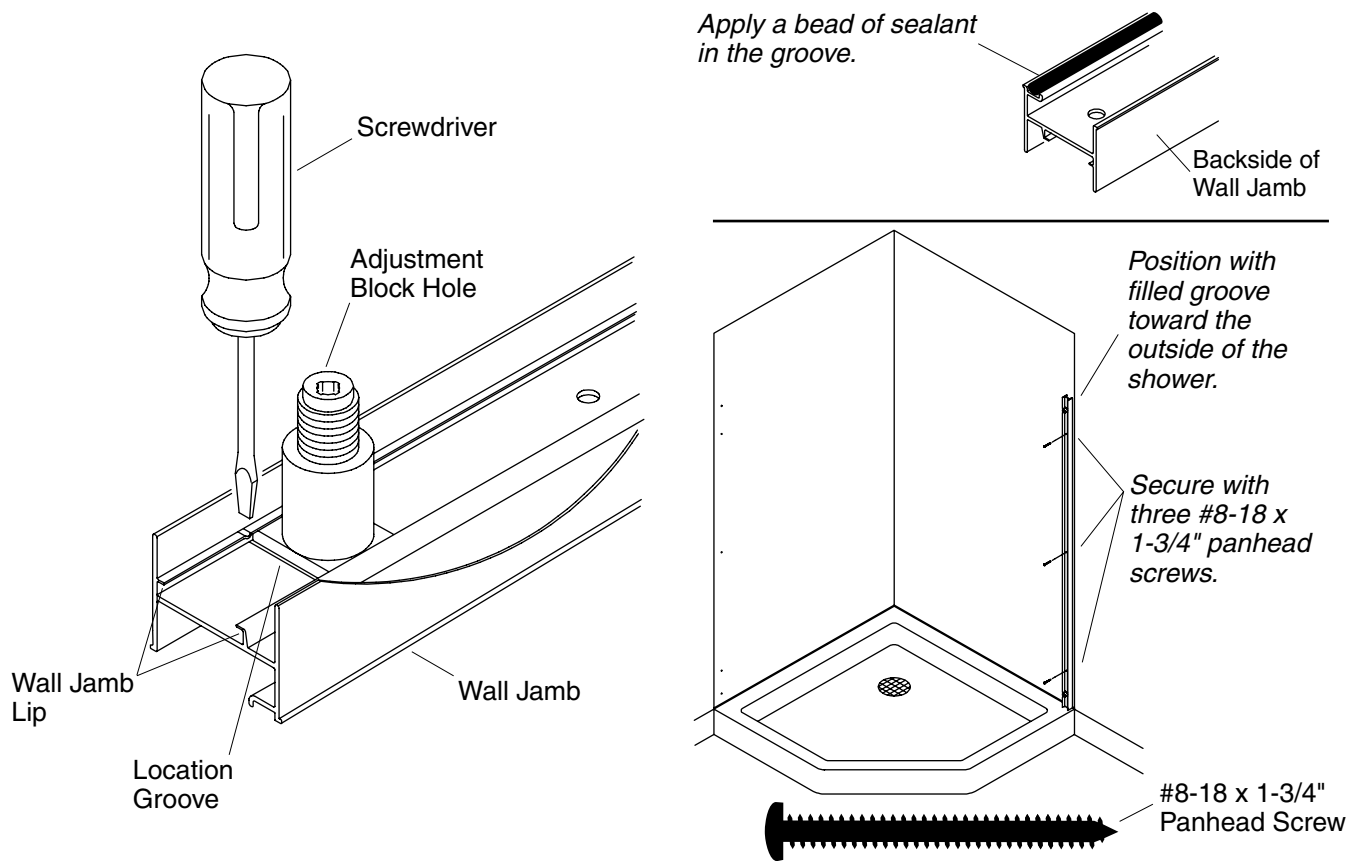

2. Install the Adjustment Blocks

- Lay both wall jambs down on a flat surface with the lip facing up.
- Slide an adjustment block into each end of the channel of each wall jamb.
- Position each adjustment block over the hole on each end of the wall jamb between each of the location grooves.
- Using the blade of a flat-blade screwdriver, tap the wall jamb lip down onto the edges of the adjustment blocks. This will secure the adjustment blocks in place.
- Using a Phillips screwdriver, unthread the adjustment block screws $5/8''$ (1.6 cm) from the adjustment blocks.
- Repeat this procedure for the second wall jamb.

3. Install the Wall Jambs

- Apply a bead of sealant to the full length of the caulking groove on the back side of the wall jamb. Slightly overfill the groove with sealant.
- With the filled groove toward the outside of the shower, position the wall jamb against the wall. Align the holes in the wall jamb with the holes in the wall.
- Secure the wall jamb to the wall with three #8-18 x $1-3/4''$ panhead screws.
- Repeat this procedure for the second wall jamb.

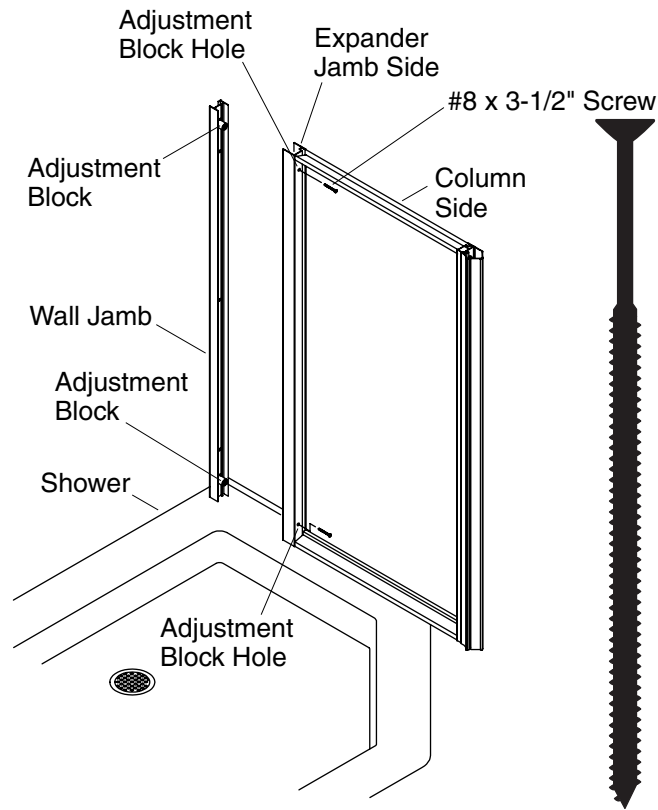

4. Install the Side Panels

- Carefully lift the side panel onto the shower base ledge and align the expander jamb of the side panel over the wall jamb.

NOTE: Perform the procedures below from inside the shower.

- Insert the tip of a Phillips screwdriver into the adjustment block hole and turn the top adjustment block counterclockwise until the adjustment block firmly contacts the wall frame.
- Remove the Phillips screwdriver from the adjustment block hole.
- Install a #8 x 3-1/2" screw into the adjustment block hole.
- Repeat the steps above for the bottom adjustment block.
- Repeat the procedure for the other side panel.
- Verify the side panels are resting firmly against the shower base ledge.

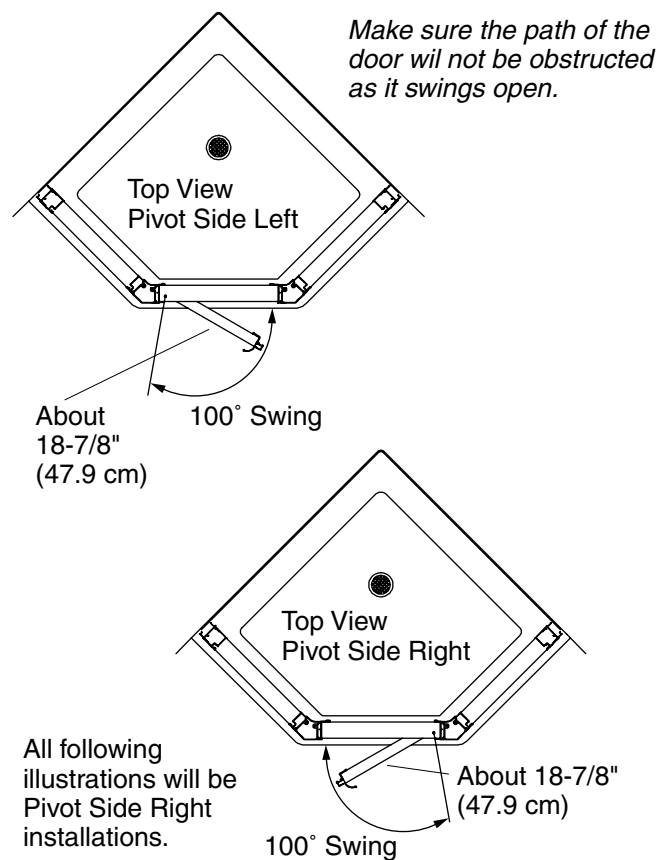
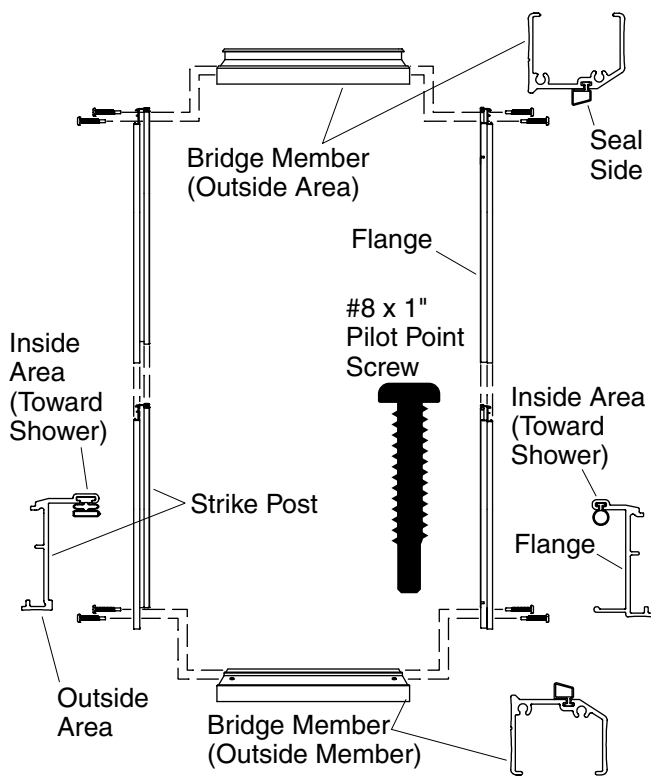

5. Assemble the Door Framework

NOTE: The seal may be deformed from packaging. Immerse in warm water until its shape returns.

- Cut the seal 1/4" (6 mm) longer than the bridge member.
- With the inside area of the framework facing down and the bridge members facing each other, lay the framework on an open work surface.
- Secure the flange and the strike post to the bridge members with eight #8 x 1" pilot point screws.

6. Determine the Direction of Door Swing

- Determine whether the door will pivot right or left.
- Make sure the path of the shower door will not be obstructed as it swings open.

NOTE: The illustrations and instructions in this guide are for right pivot installations. Left pivot installations will be opposite of what is illustrated and described.

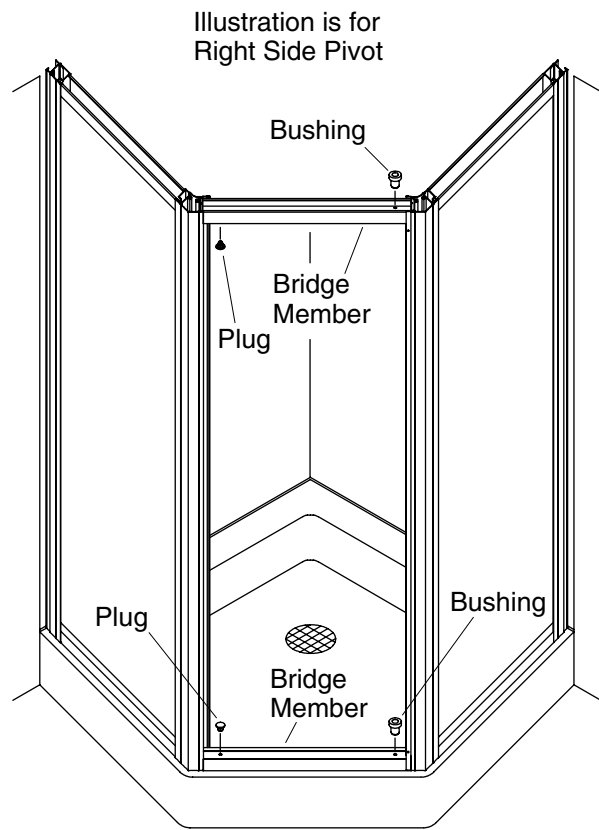
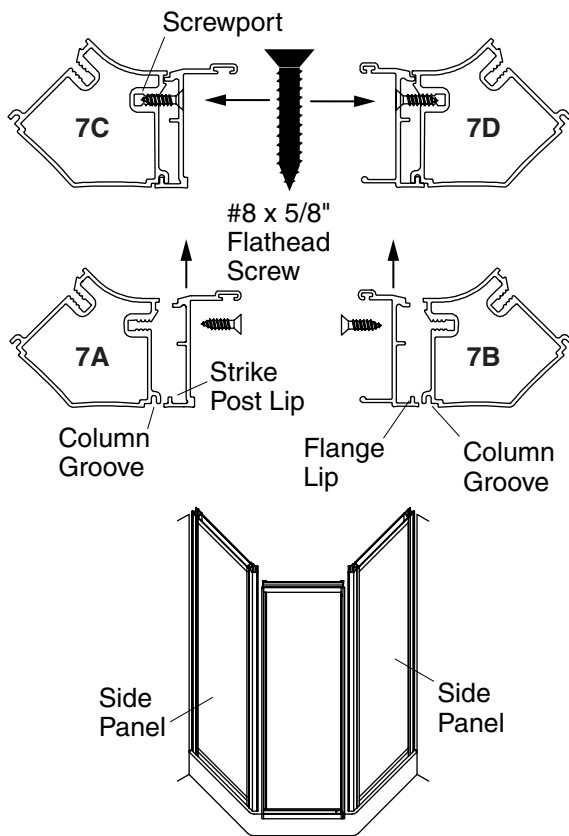

7. Install the Door Framework

- Place the door framework between the side panels.
- Align the flange lip and strike post lip with the column grooves as shown in 7A and 7B above.
- Push the flange lips and the strike post lip all the way into the column grooves as shown in 7C and 7D above.
- Secure the side panels to the framework by threading the #8 x 5/8" flathead screws into the screw ports of the column.

8. Install the Bushings and Plugs

- **For right pivot installations:** Insert a plug into the right side hole of the top and bottom bridge members.
- **For left pivot installations:** Insert a plug into the left side hole of the top and bottom bridge members.
- Insert a plug into the opposite hole of the top and bottom bridge members.

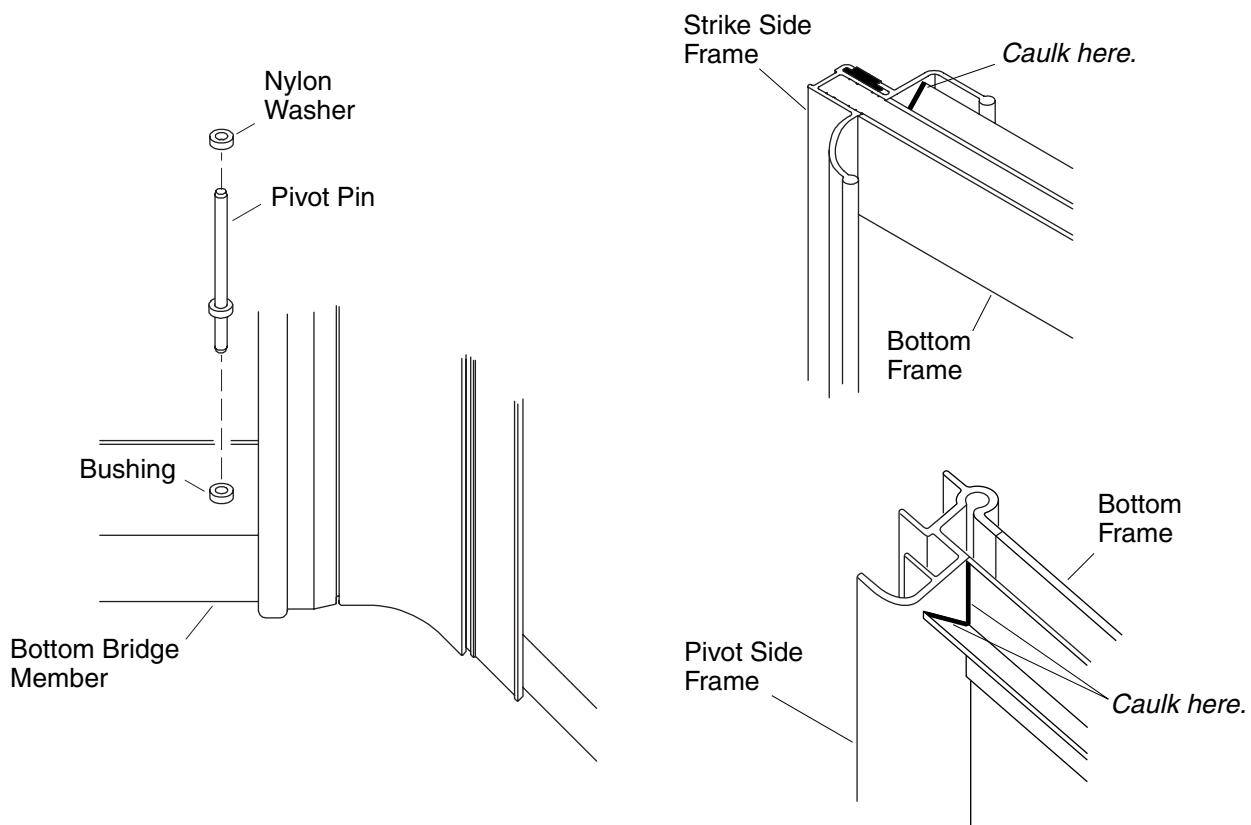

9. Install the Pivot Pin

- Fit a nylon washer over the long end of the pivot pin.
- Insert the short end of the pivot pin into the bushing in the bottom bridge member.

10. Caulk the Bottom Door Panel

- See the "Install the Door Panel" section of this guide to determine the bottom side of the door panel.
- Caulk the bottom of the door panel on the strike side of the frame.
- Caulk the bottom of the door panel on the pivot side of the frame.

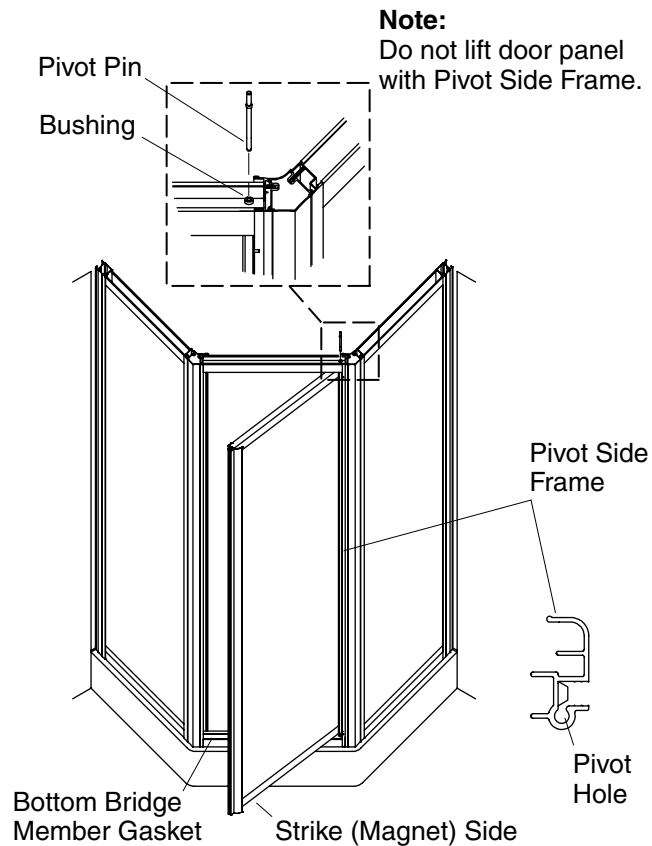

11. Install the Door Panel

- Lift the door panel and insert the pivot hole of the door side frame over the bottom pivot pin.
- Align the top pivot hole of the door side frame with the top bushing.
- Insert the long end of the pivot pin through the bushing into the pivot hole of the door side frame.
- Confirm that the door is square to the framework opening or to the bottom door seal.
- Confirm that the door does not rub on the bottom bridge member.
- If the door is not square or rubs, perform the adjustment steps below.

Making Adjustments

NOTE: Do not remove the door or framework, as adjustments can be made with them in place.

- From inside the shower, remove the four wall mounting screws.
- Make adjustments to the framework by inserting a Phillips screwdriver through the holes in the side panel expander jamb and turning the adjustment blocks in or out as needed to align the frame.
- When adjustments are complete, reinstall the four wall mounting screws.

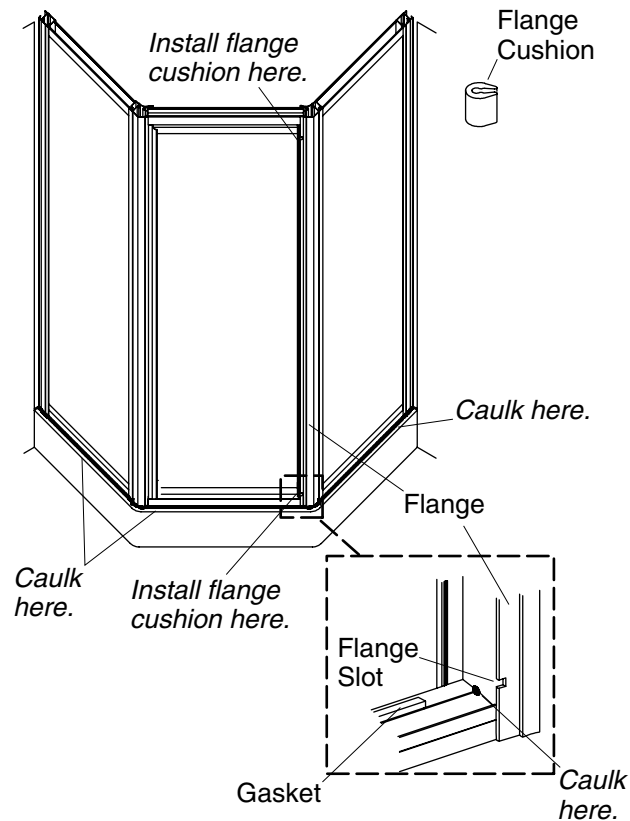

12. Install the Flange Cushion and Final Caulking



CAUTION: Risk of property damage. After completing the installation, do not use the shower for 24 hours. This will allow the sealant to properly cure.

- Push a flange cushion into each of the two flange slots. Ensure each flange cushion snaps into place.
- Carefully run a bead of caulk or silicone sealant around the outside of the door where the bottom frame meets the top of the shower base ledge. **Do not caulk on the inside of the shower door.**
- Pull the gasket up at each end of the bottom bridge member.
- Carefully run a bead of caulk or silicone sealant at each end of the bottom bridge member.
- Push the gasket down at each end of the bottom bridge member.
- Allow the caulk or silicone sealant to cure for 24 hours before use.

Guide d'installation

Portes de douche néo-angulaires

Outils et matériels



Mètre ruban



Ruban-cache



Poinçon

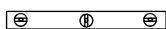

Niveau à bulle



Crayon à papier et feutre



Lunettes de protection



Perceuse et mèches assorties

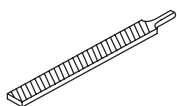

Lime

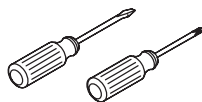

Tournevis assortis

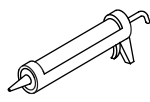

Pistolet à mastic



Joint en silicone

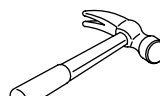

Marteau de charpentier

Plus:

- Toile de protection

Avant de commencer



AVERTISSEMENT : Risque de blessures corporelles. Ne pas découper le verre trempé. Si le verre est découpé, le verre cassera et pourrait causer des blessures.

AVIS : Cette porte de douche est spécialement conçue pour être jumelée avec un receveur de douche Sterling et kit de mur. Ne pas installer cette porte de douche si un receveur de douche Sterling et un kit de mur ne sont pas installés.

- L'encadrement de la douche et le matériau du mur fini devraient être installés à ce moment.
- La porte de douche peut être installée avec son ouverture à droite ou à gauche. Pour de meilleurs résultats, installer la porte avec le côté pivot à l'écart de la pomme de douche.
- Les illustrations et instructions dans ce guide sont pour des installations de pivot droit. Les installations de pivot gauche seront à l'opposé de l'illustration et description à moins d'en être instruit autrement.

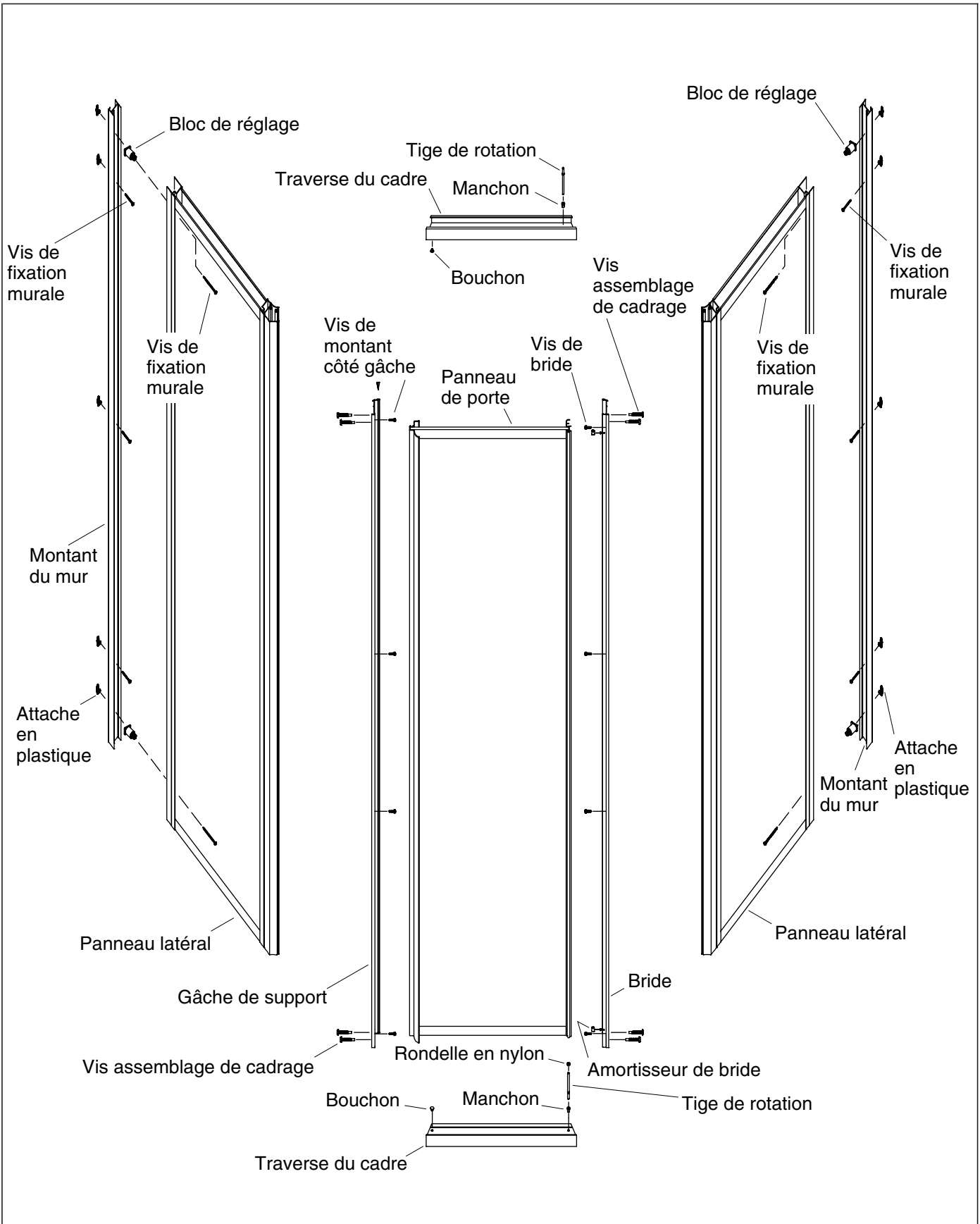

Identification des pièces

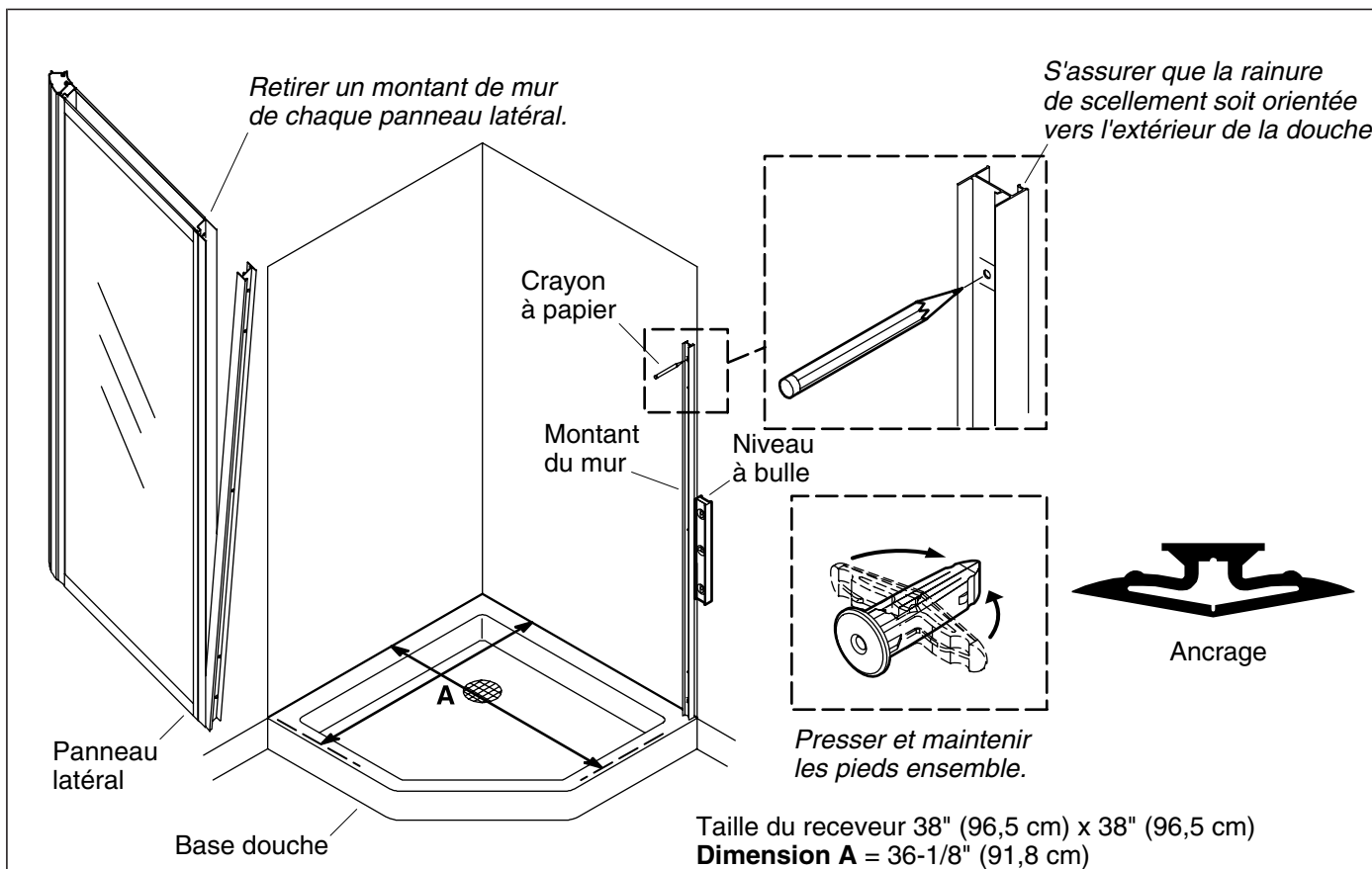

1. Marquer et percer les orifices de fixation

- Mesurer 36-1/8" (91,8 cm) (dimension "A") à partir du **mur arrière de douche (pas le rebord du receveur)** au rebord avant du receveur et marquer sur le receveur avec un crayon.
- Répéter la mesure de l'autre mur arrière et marquer l'autre côté du receveur de douche.
- Avec la rainure à mastic du montant du mur vers l'extérieur de la douche, aligner le pied extérieur du montant du mur avec la marque du rebord de douche.
- Aligner le rebord extérieur du montant du mur avec la marque sur le rebord de douche.

REMARQUE : Le montant du mur doit reposer à plat sur le rebord inférieur. Il sera peut-être nécessaire de limer le rebord s'il est arrondi aux coins de la paroi latérale.

- Nivelier le montant de mur à l'aide d'un niveau à bulle.
- Marquer au crayon les cinq orifices de montage mural.
- Percer lentement un trou de 5/16" tel que marqué dans les emplacements marqués pour les orifices.
- Presser et maintenir les pieds de chaque ancrage mural (fournis) ensemble et les insérer dans les orifices de montage préalablement percés.
- Répéter pour tous les ancrages du mur.
- Nettoyer minutieusement le rebord et le mur de tous débris.
- Répéter la procédure ci-dessus pour le montant du mur restant.

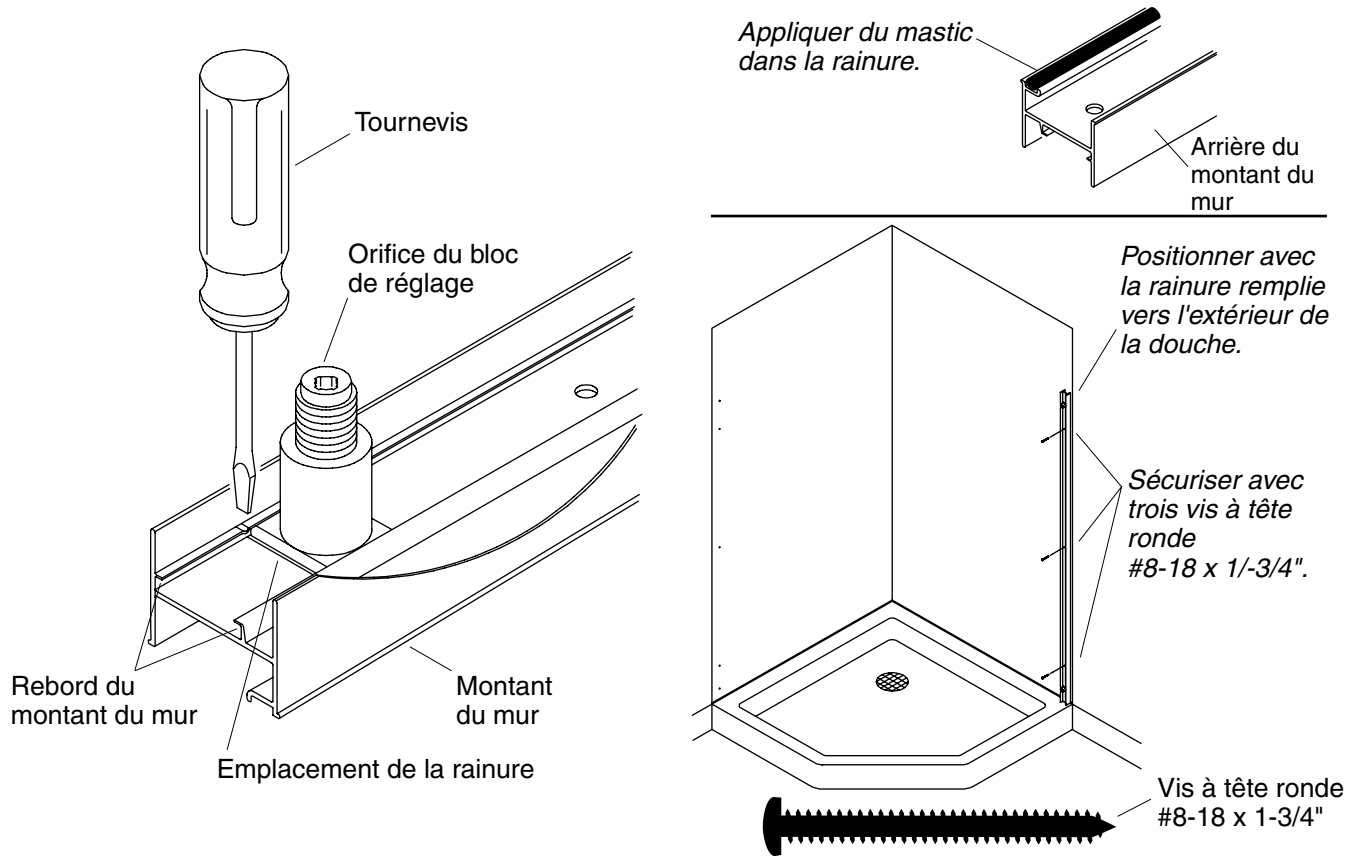

2. Installer les blocs de réglage

- Poser les deux montants du mur sur une surface plane avec le rebord vers le haut.
- Glisser un bloc de réglage dans chaque extrémité du canal de chaque montant du mur.
- Positionner chaque bloc de réglage sur l'orifice de chaque extrémité de montant du mur entre chacune des rainures.
- Avec un tournevis à tête plate, engager en tapotant le rebord du montant du mur sur les rebords des blocs de réglage. Ceci va sécuriser les blocs de réglage en place.
- En utilisant un tournevis cruciforme, dévisser les vis du bloc de réglage de 5/8" (1,6 cm) des blocs.
- Répéter cette procédure avec le second montant du mur.

3. Installer les montants du mur

- Appliquer du silicone à la longueur entière de la rainure de mastic sur l'arrière du montant du mur. Remplir légèrement par excès la rainure avec de l'étanchéité.
- Avec la rainure remplie vers l'extérieur de la douche, positionner le montant du mur contre le mur. Aligner les orifices du montant avec les orifices du mur.
- Sécuriser le montant de mur à l'aide de trois vis à tête ronde #8-18 x 1-3/4".
- Répéter cette procédure avec le second montant du mur.

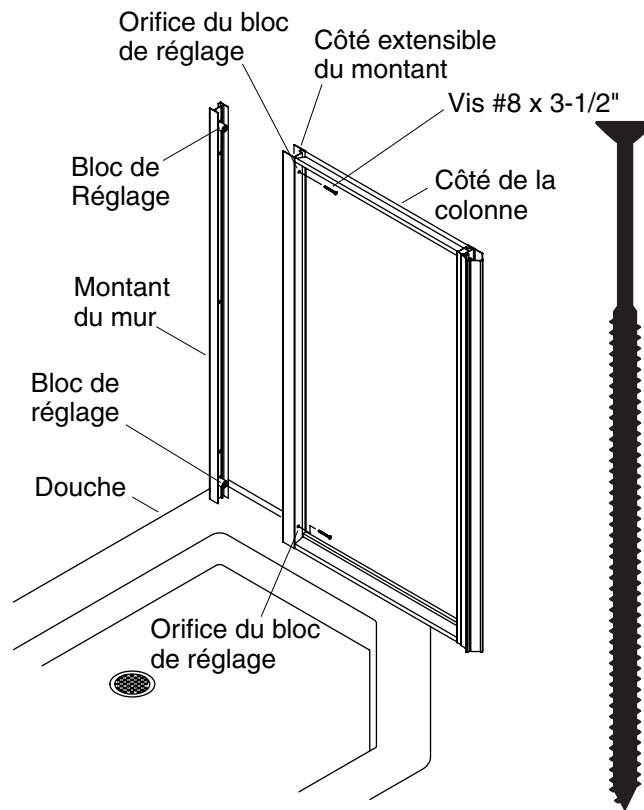

4. Installer les panneaux latéraux

- Soulever délicatement le panneau latéral sur le rebord de la base de douche et aligner le montant extensible du panneau latéral sur le montant du mur.

REMARQUE : Réaliser les procédures ci-dessous de l'intérieur de la douche.

- Insérer le bout d'un tournevis cruciforme dans l'orifice du bloc de réglage et pivoter le bloc supérieur vers la gauche jusqu'à ce qu'il soit fermement en contact avec le cadre du mur.
- Retirer le tournevis cruciforme de l'orifice du bloc de réglage.
- Installer une vis #8 x 3-1/2" dans l'orifice du bloc de réglage.
- Répéter les étapes ci-dessus pour le bloc de réglage inférieur.
- Répéter la procédure avec l'autre panneau latéral.
- Vérifier que les panneaux latéraux reposent fermement contre le rebord de la base de douche.

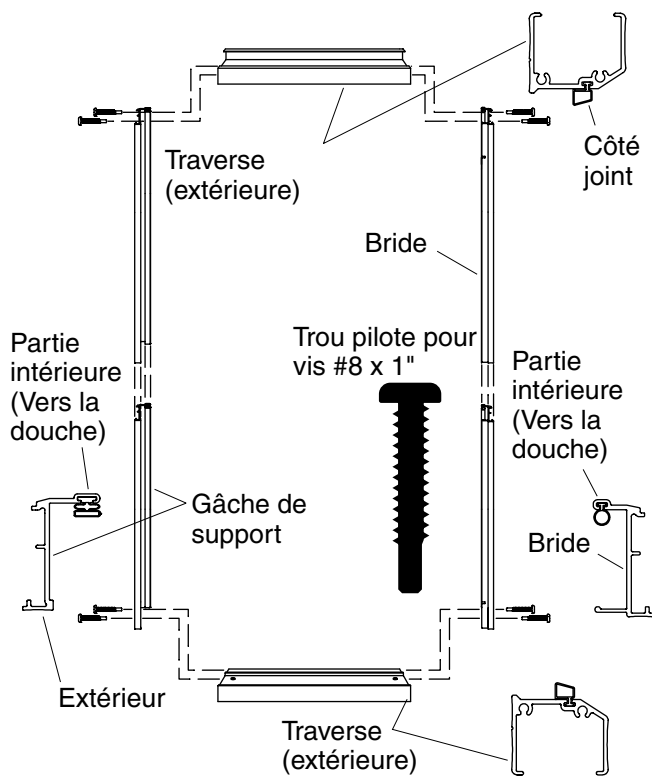

S'assurer que le passage de porte ne sera pas obstrué lors de l'ouverture.

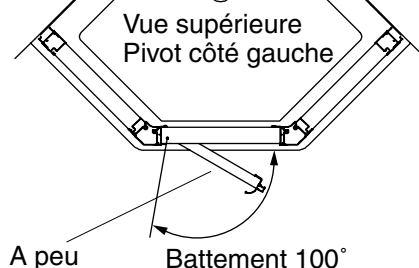

A peu près 18-7/8" (47,9 cm)

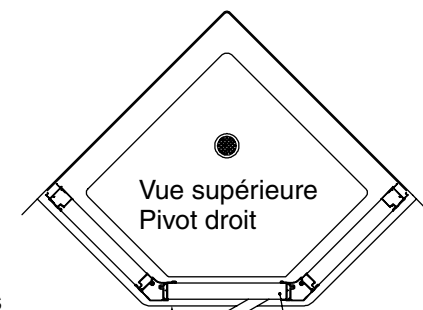

Toutes les illustrations suivantes seront des illustrations du côté pivot droit.

A peu près 18-7/8" (47,9 cm)

5. Assembler l'encadrement de la porte

REMARQUE : Le joint pourrait être déformé lors de l'emballage. Immerger dans de l'eau chaude jusqu'à ce qu'il recouvre sa forme.

- Couper le joint 1/4" (6 mm) plus long que la traverse.
- Avec l'intérieur de l'encadrement de la porte vers le bas et les traverses face l'une à l'autre, poser l'encadrement sur une surface de travail ouverte.
- Sécuriser la bride et la gâche de support aux traverses avec des vis #8 x 1" auto foreuses.

6. Déterminer la direction de battement de la porte.

- Déterminer si la porte pivotera vers la droite ou vers la gauche.
- S'assurer que le passage de porte de douche ne sera pas obstrué lors de l'ouverture.

REMARQUE : Les illustrations et instructions dans ce guide sont pour des installations de pivot droit. Les installations de pivot gauche seront à l'opposé de ce qui est illustré et décrit.

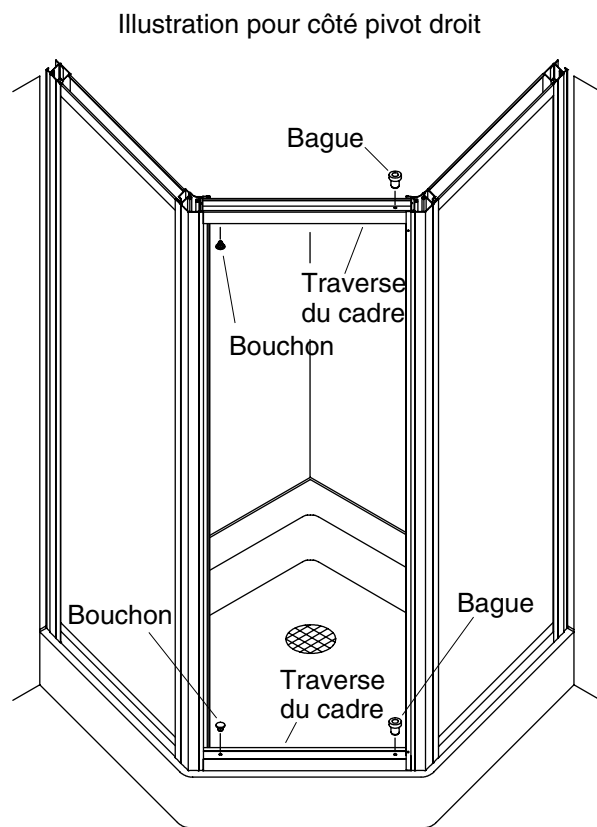
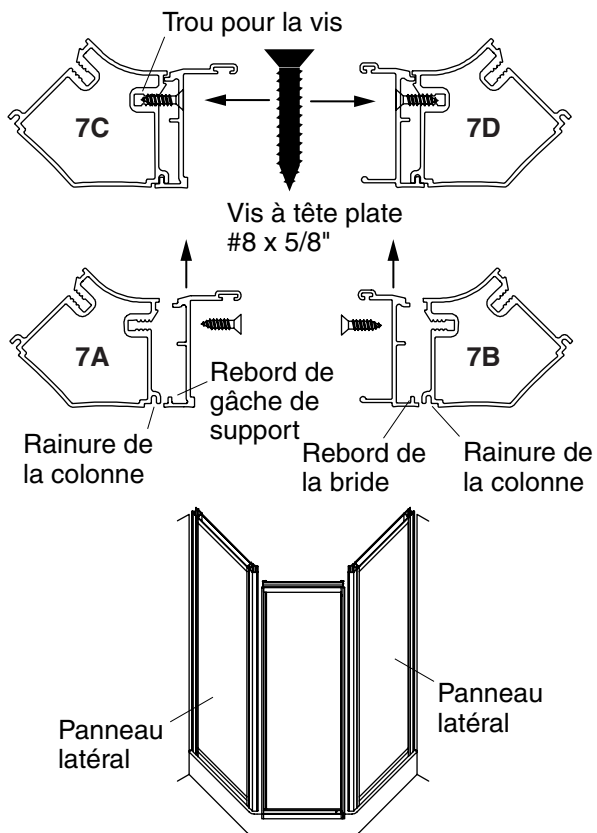

7. Installer le cadre de la porte

- Placer le cadre de la porte entre les panneaux latéraux.
- Aligner le rebord de la bride et la gâche de fermeture avec les rainures de colonne tel qu'illustré ci-dessus 7A et 7B.
- Pousser entièrement les rebords de la bride et de rebord côté gâche dans les rainures de colonne, selon l'illustration dans 7C et 7D.
- Sécuriser les panneaux latéraux du cadre en vissant des vis à tête plate #8 x 5/8" dans les ports de la colonne.

8. Installer les bagues et les bouchons

- **Pour des installations de pivot droit:** Insérer un bouchon dans l'orifice du côté droit des traverses supérieures et inférieures.
- **Pour des installations de pivot gauche:** Insérer un bouchon dans l'orifice du côté gauche des traverses supérieures et inférieures.
- Insérer un bouchon dans l'orifice opposé des traverses supérieures et inférieures.

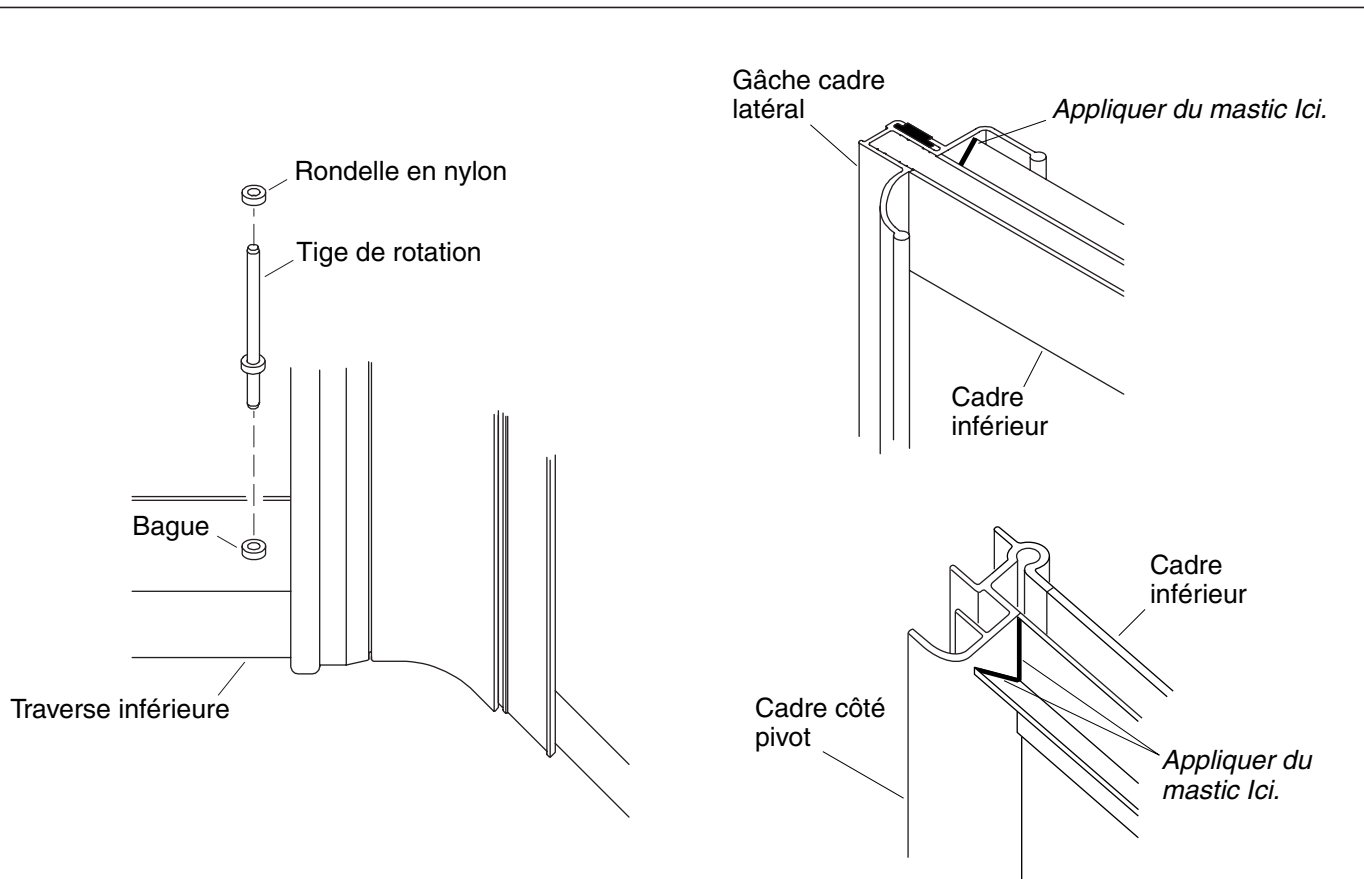

9. Installer l'axe de pivot

- Enfiler une rondelle en nylon sur l'extrémité la plus longue de l'axe de pivotement.
- Insérer l'extrémité courte de l'axe de pivotement dans l'adaptateur en plastique de la traverse inférieure du cadre.

10. Appliquer du mastic à la base du panneau inférieur

- Voir la section "Installer le panneau de porte" de ce guide pour déterminer la base du panneau de porte.
- Appliquer du mastic à la base du panneau de porte du côté fermeture du cadre.
- Appliquer du mastic à la base du panneau de porte du côté pivot du cadre.

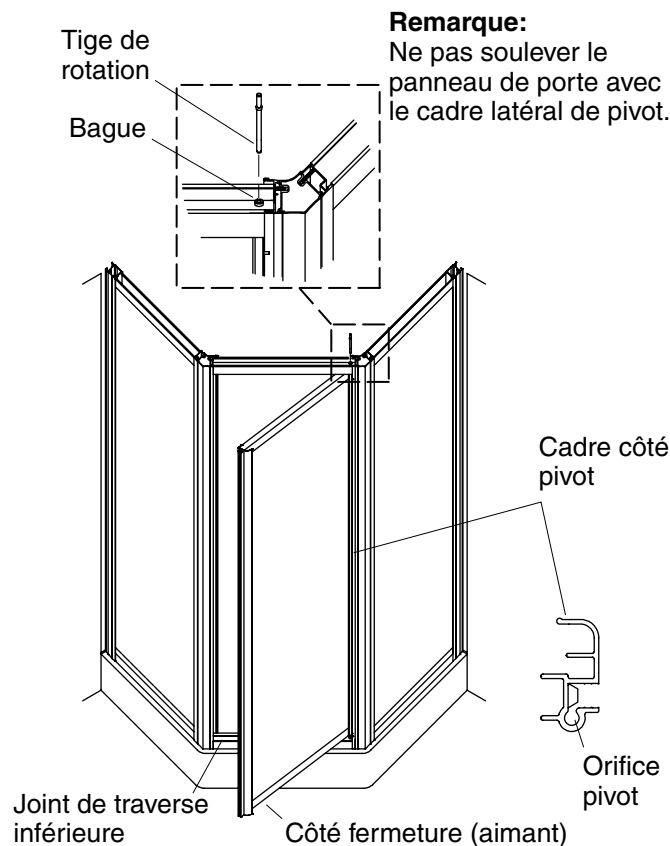

11. Installer le panneau de porte

- Soulever le panneau de la porte et insérer l'orifice du pivot du cadre côté porte sur l'axe du pivotement inférieur.
- Aligner l'orifice de pivot supérieur du cadre côté porte avec la garniture supérieure.
- Insérer la partie longue de l'axe du pivot à travers la garniture dans l'orifice du pivot du cadre côté porte.
- Confirmer que la porte soit d'équerre avec l'ouverture du cadre ou avec le joint d'étanchéité inférieur de porte.
- Confirmer que la porte ne frotte pas sur la traverse inférieure.
- Si la porte n'est pas d'équerre ou frotte, effectuer les étapes de réglage ci-dessous.

Faire les réglages

REMARQUE : Ne pas retirer la porte ou le cadre, car les réglages ne peuvent s'effectuer que lorsque la porte et le cadre sont en place).

- De l'intérieur de la douche, retirer les quatre vis de montage mural.
- Faire les réglages du cadre en insérant un tournevis cruciforme à travers les orifices du montant extensible du panneau latéral et tourner les blocs de réglage vers l'intérieur ou l'extérieur de façon à aligner le cadre.
- Une fois les réglages complets, installer à nouveau les quatre vis de montage mural.

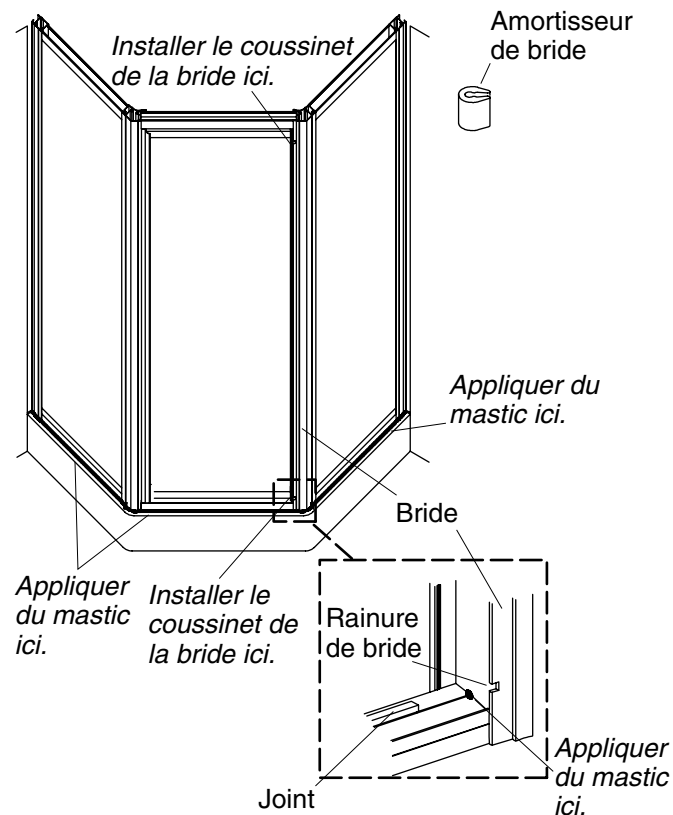

12. Installer le coussinet de bride et appliquer le mastic final



ATTENTION : Risque d'endommagement du matériel. Après avoir complété l'installation, ne pas utiliser la douche pendant 24 heures. Ceci permettra au matériau d'étanchéité de sécher de manière adéquate.

- Pousser un coussinet de bride dans chacune des deux rainures de bride. S'assurer que chaque coussinet de bride s'enclenche en place.
- Appliquer soigneusement un lit d'étanchéité ou de silicone autour de l'extérieur de la porte, là où le cadre inférieur est en contact avec le rebord de la base de douche. **Ne pas appliquer de mastic à l'intérieur de la porte de douche.**
- Tirer le joint vers le haut à chaque extrémité de la traverse inférieure.
- Passer avec précaution un lit d'étanchéité ou de silicone à chaque extrémité de la traverse inférieure.
- Pousser le joint vers le bas à chaque extrémité de la traverse inférieure.
- Laisser prendre le mastic pendant au moins 24 heures avant de continuer.

Guía de instalación

Puertas de ducha neo-angular

Herramientas y materiales



Cinta para medir



Cinta de enmascarar

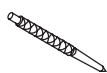

Punzón de marcar

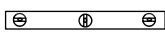

Nivel



Lápiz y plumón con punta de fieltro



Lentes de seguridad



Taladro y brocas surtidas

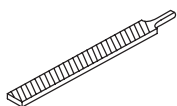

Lima

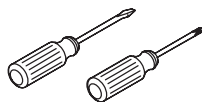

Destornilladores surtidos

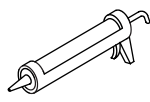

Pistola para calafatear



Sellador de silicona u otro sellador

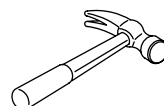

Martillo de uña

Más:

- Lona

Antes de comenzar



ADVERTENCIA: Riesgo de lesiones personales. No corte el vidrio templado. Si corta el vidrio, el vidrio se quebrará en pedazos y puede causar una lesión personal.

AVISO: Esta puerta de ducha está diseñada para hacer juego específicamente con un kit de paredes y receptor de ducha Sterling. No instale esta puerta de ducha si no ha instalado un kit de paredes y receptor de ducha Sterling.

- La mampara o cancelería de la ducha y el material de la pared acabada deben instalarse en este momento.
- La puerta de ducha se puede instalar con la apertura hacia la derecha o hacia la izquierda. Instale la puerta con el lado pivotante del lado opuesto a la cabeza de ducha para obtener mejores resultados.
- Las ilustraciones e instrucciones en esta guía son para las instalaciones de puerta que pivotea hacia la derecha. Las instalaciones con la apertura hacia la izquierda serán lo contrario de lo que se ilustra y describe aquí, a menos que se den instrucciones específicas.

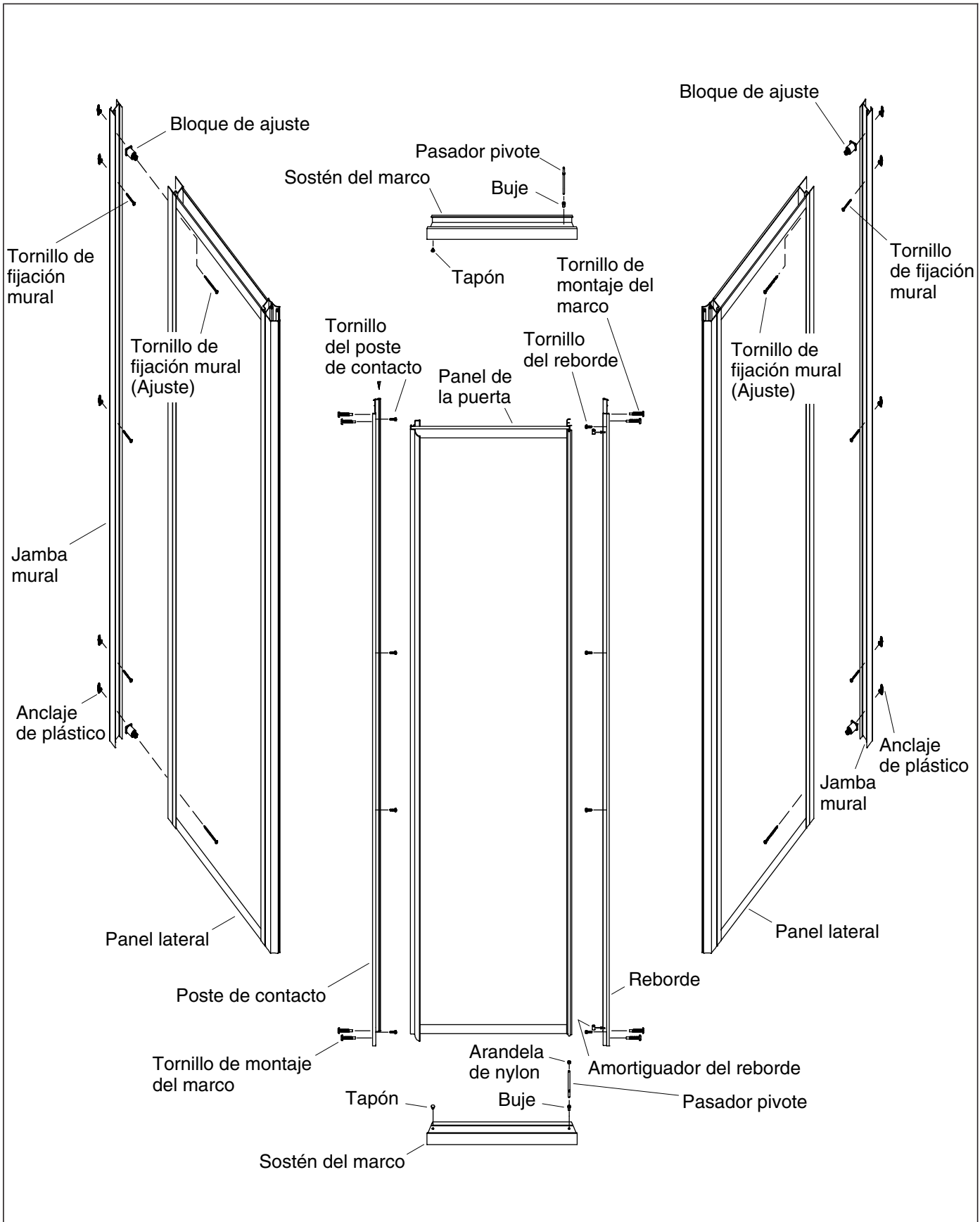

Identificación de las piezas

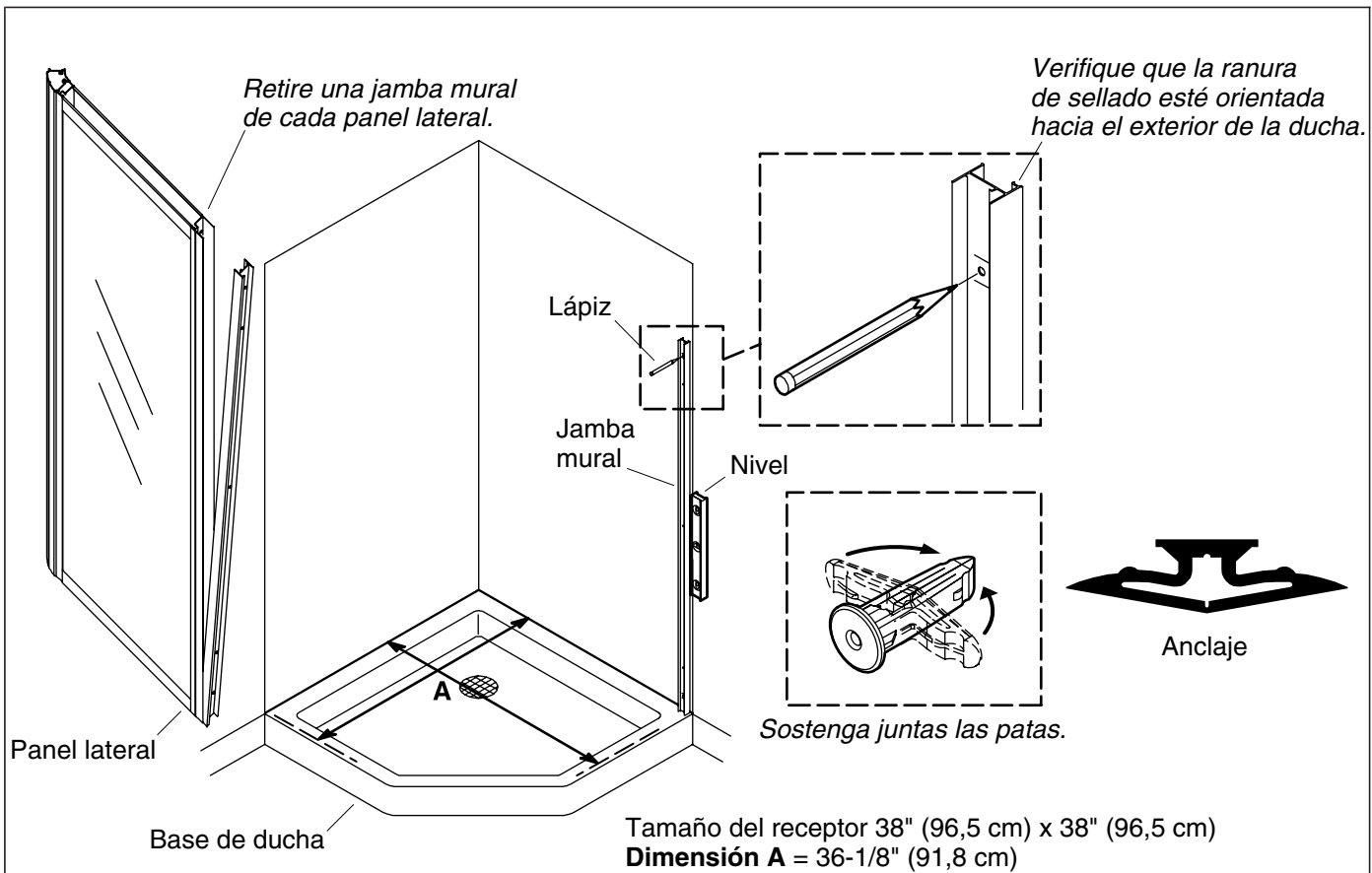

1. Marque y taladre los orificios de fijación

- Mida 36-1/8" (91,8 cm) (dimensión "A") desde la **pared posterior de la ducha (no del filo del receptor)** hasta el reborde frontal del receptor y marque con un lápiz en el receptor.
- Repita la medición en la otra pared posterior y marque el otro lado del receptor de ducha.
- Con la ranura de sellado de la jamba mural hacia el exterior de la ducha, alinee la pata exterior de la jamba mural con la marca en el reborde de la ducha.
- Alinee el borde exterior de la jamba mural con la marca hecha en el reborde de la ducha.

NOTA: La jamba mural debe estar nivelada con el reborde de la ducha. Si el reborde es curvo en las esquinas de la pared lateral, puede que sea necesario contornear con una lima el extremo inferior de la jamba mural.

- Utilice un nivel y aplome la jamba mural.
- Marque los cinco orificios de fijación en la pared con un lápiz.
- Taladre lentamente un orificio de 5/16" en los lugares marcados.
- Mantenga juntas las patas de cada anclaje de pared (provistos) e inserte las patas dentro de los orificios de fijación taladrados previamente.
- Repita el procedimiento para todos los anclajes de pared.
- Limpie a fondo el reborde y la pared.
- Repita el procedimiento mencionado anteriormente en la otra jamba mural.

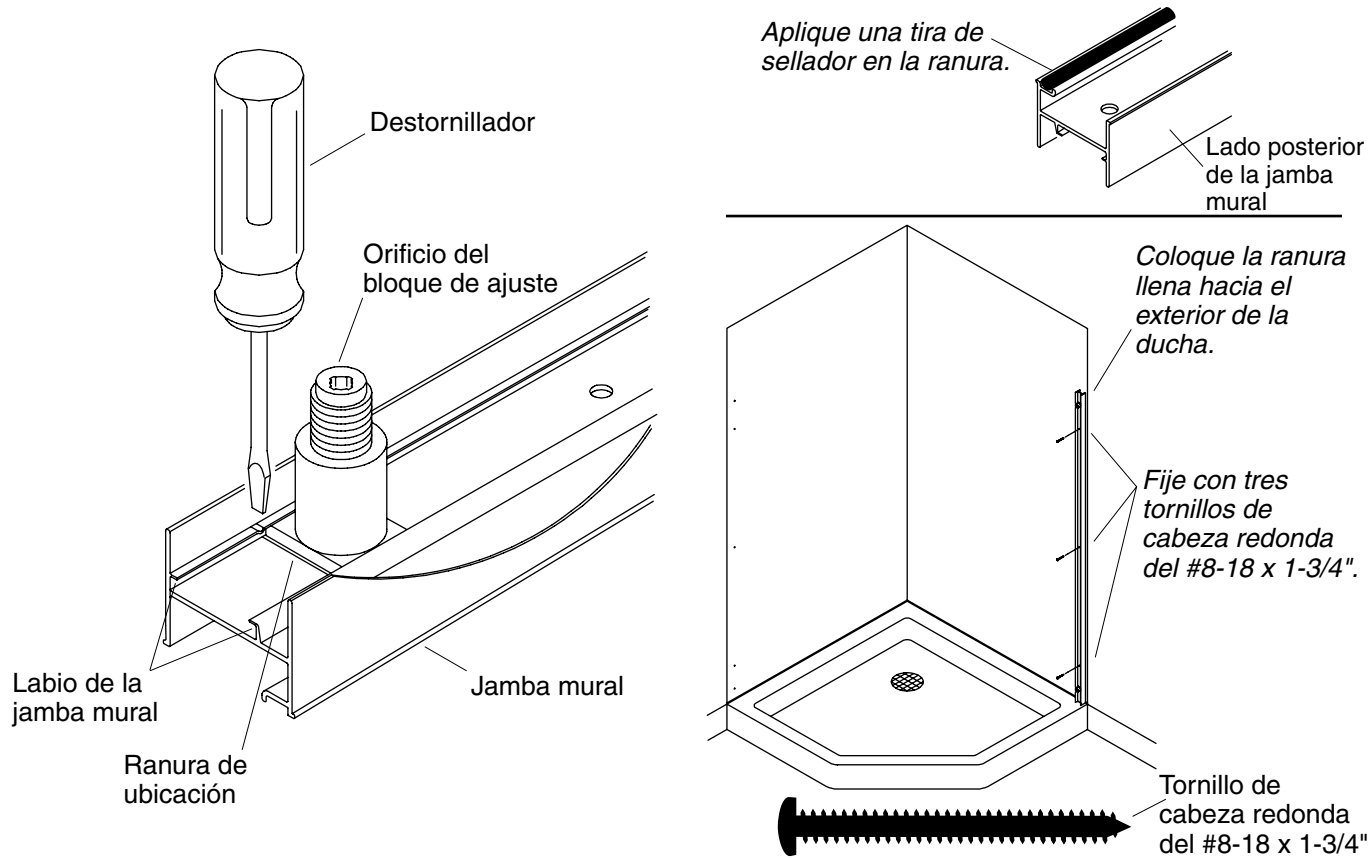

2. Instale los bloques de ajuste

- Coloque ambas jambas murales sobre una superficie plana con el labio orientado hacia arriba.
- Deslice un bloque de ajuste en cada extremo del canal de cada jamba mural.
- Coloque cada bloque de ajuste sobre el orificio de cada extremo de la jamba mural entre cada una de las ranuras.
- Utilice la hoja de un destornillador plano y golpee el labio de la jamba mural ligeramente en los filos de los bloques de ajuste. Esto fijará los bloques de ajuste en su lugar.
- Con la ayuda de un destornillador Phillips, desenrosque los tornillos de los bloques de ajuste 5/8" (1,6 cm) de los bloques de ajuste.
- Repita este procedimiento en la segunda jamba mural.

3. Instale las jambas murales

- Aplique una tira de sellador a todo el largo de la ranura de sellado, en el lado posterior de la jamba mural. Sobrellene ligeramente la ranura con sellador.
- Con la ranura de sellado hacia el exterior de la ducha, coloque la jamba mural contra la pared. Alinee los orificios de las jambas murales con los orificios de la pared.
- Fije la jamba mural a la pared con tres tornillos de cabeza redonda del #8-18 x 1-3/4".
- Repita este procedimiento en la segunda jamba mural.

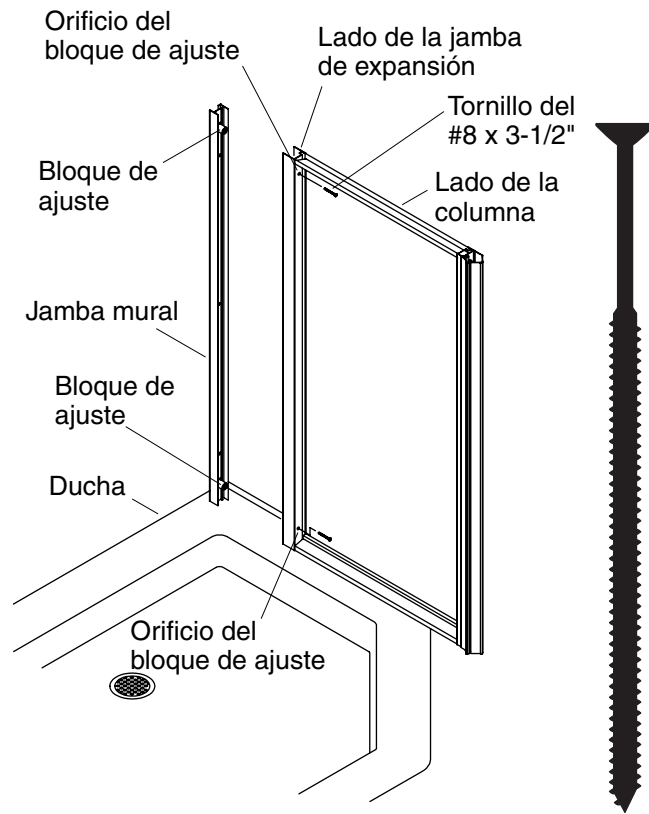

4. Instale los paneles laterales

- Coloque con cuidado el panel lateral sobre el borde de la base de ducha y alinee la jamba de expansión del panel lateral sobre la jamba mural.

NOTA: Realice los pasos a continuación desde el interior de la ducha.

- Inserte la punta de un destornillador Phillips en el orificio del bloque de ajuste y gire el bloque de ajuste superior hacia la izquierda hasta que haga contacto con el marco de la pared.
- Saque el destornillador Phillips del orificio del bloque de ajuste.
- Instale un tornillo del #8 x 3-1/2" en el orificio del bloque de ajuste.
- Repita los pasos mencionados anteriormente con el bloque de ajuste inferior.
- Repita este procedimiento con el otro panel lateral.
- Verifique que los paneles laterales queden bien apoyados sobre el borde de la base de ducha.

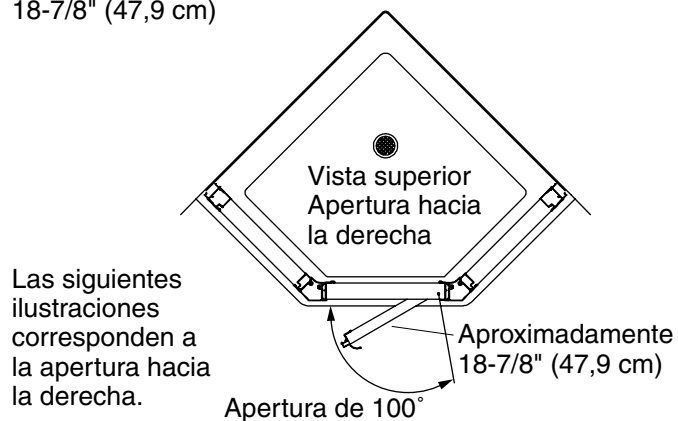
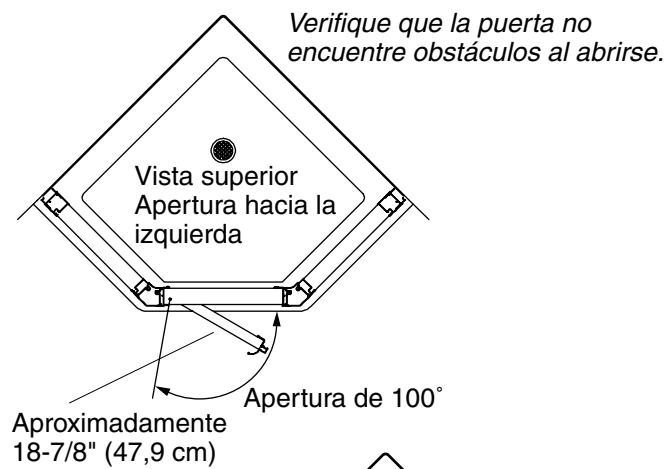
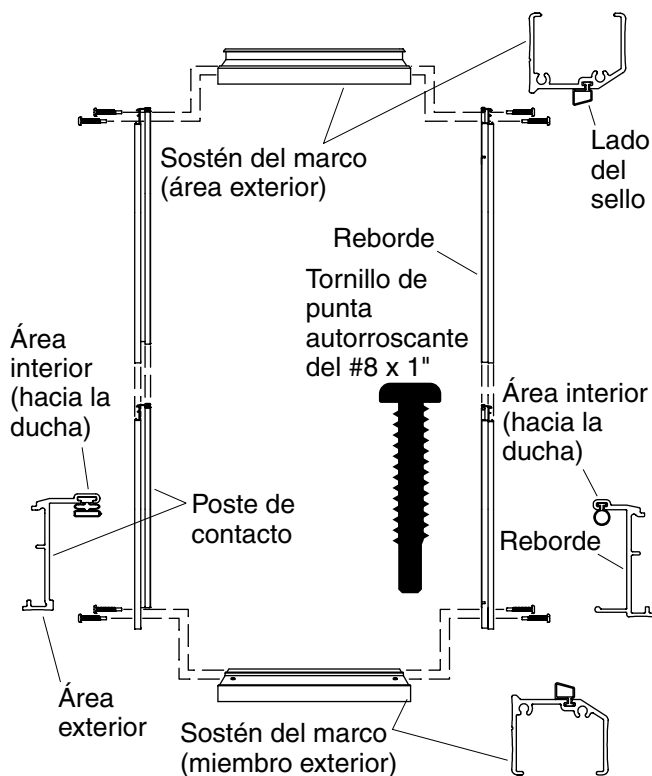

5. Monte el marco de la puerta

NOTA: Es posible que el sello esté deformado a causa del embalaje. Sumerja en agua tibia hasta que vuelva a alcanzar su forma.

- Corte el sello a una longitud de 1/4" (6 mm) más largo que el sostén del marco.
- Con el área interior del marco orientada hacia abajo y los sostenes del marco enfrente el uno del otro, coloque el marco sobre una superficie de trabajo amplia.
- Fije el reborde y el poste de contacto a los sostenes del marco con ocho tornillos de punta autorroscante del #8 x 1".

6. Determine la dirección de apertura de la puerta

- Determine si la puerta pivotará hacia la derecha o hacia la izquierda.
- Verifique que la puerta de ducha no encuentre obstáculos al abrirse.

NOTA: Las ilustraciones e instrucciones en esta guía son para las instalaciones de puerta que pivotea hacia la derecha. Las instalaciones de puerta que pivotea hacia la izquierda serán lo opuesto de lo que se ilustra y describe.

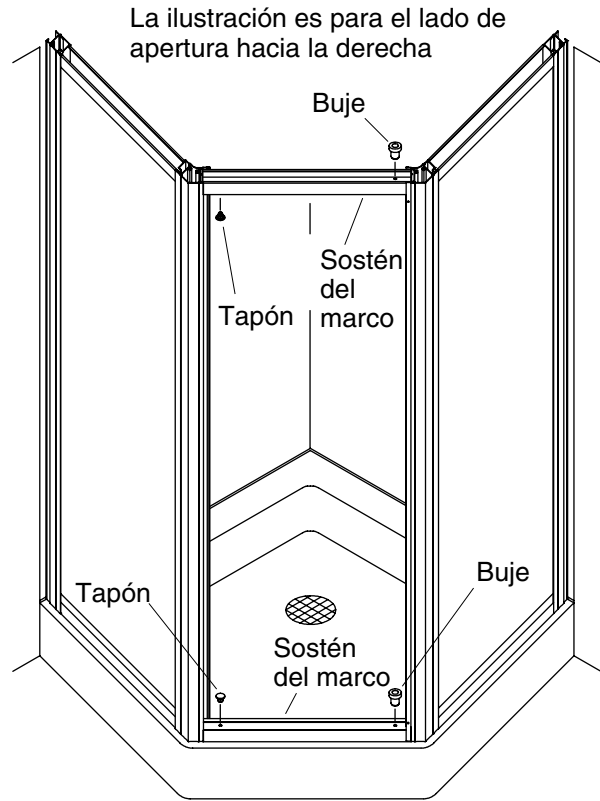
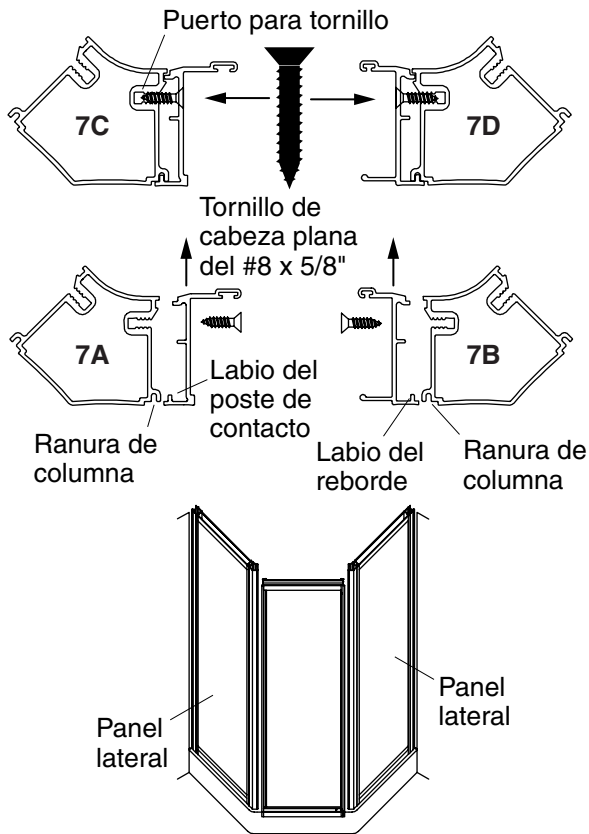

7. Instale el marco de la puerta

- Coloque el marco de la puerta entre los paneles laterales.
- Alinee el labio del perfil y el labio del poste de contacto con las ranuras de la columna como se ilustra en los gráficos 7A y 7B.
- Empuje los labios del perfil y el labio del poste de contacto por completo en las ranuras de la columna, como se ilustra en los gráficos 7C y 7D.
- Fije los paneles laterales al marco con tornillos de cabeza plana del #8 x 5/8" en los puertos de los tornillos de la columna.

8. Instale los bujes y tapones

- **Para las instalaciones pivotantes hacia la derecha:** Inserte un tapón en el orificio derecho de los sostenes superiores e inferiores del marco.
- **Para las instalaciones pivotantes a la izquierda:** Inserte un tapón en el orificio izquierdo de los sostenes superiores e inferiores del marco.
- Inserte un tapón en el orificio opuesto de los sostenes superiores e inferiores del marco.

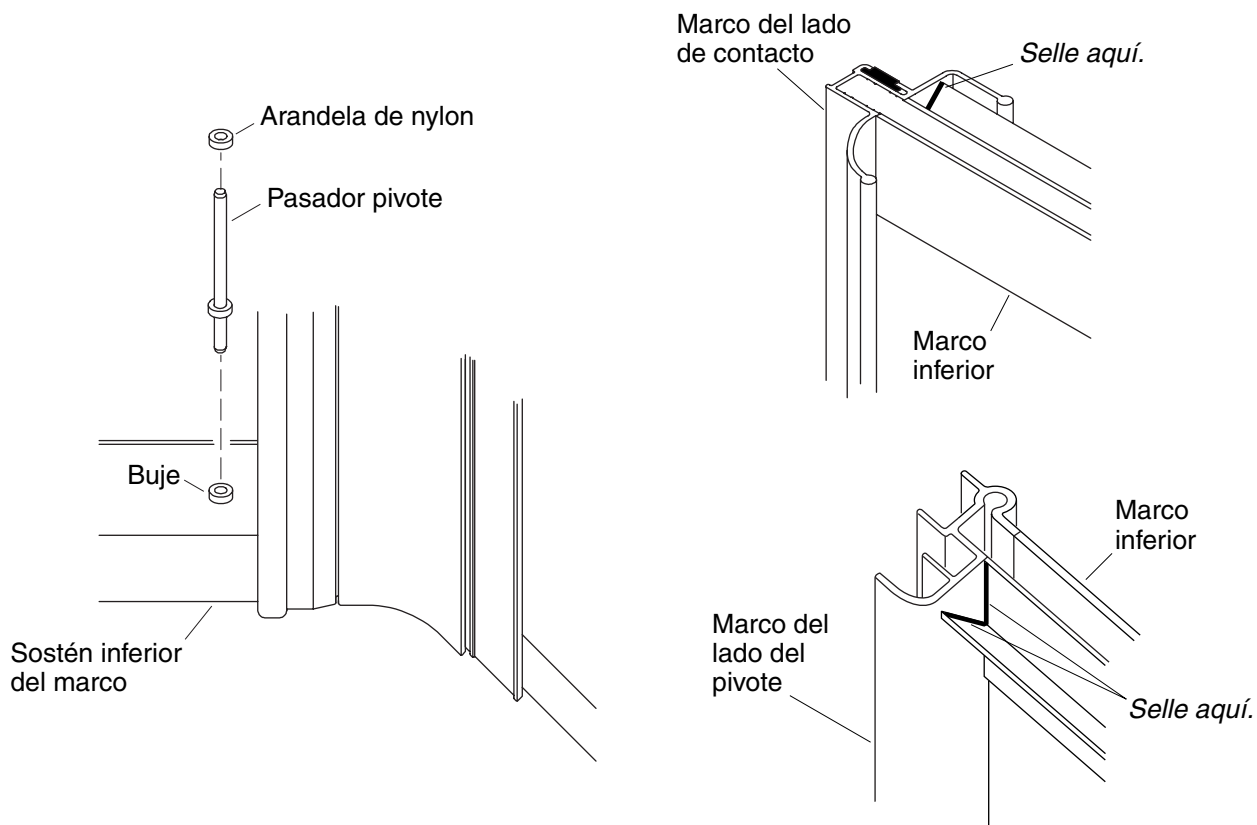

9. Instale el pasador pivote

- Coloque una arandela de nylon en el extremo largo del pasador pivote.
- Inserte el extremo corto del pasador pivote dentro del buje en el sostén inferior del marco.

10. Selle la parte inferior del panel de la puerta

- Consulte la sección "Instale el panel de la puerta" de esta guía para determinar cuál es la parte inferior del panel de la puerta.
- Selle la parte inferior del panel de la puerta en el lado de contacto del marco.
- Selle la parte inferior del panel de la puerta en el lado pivotante del marco.

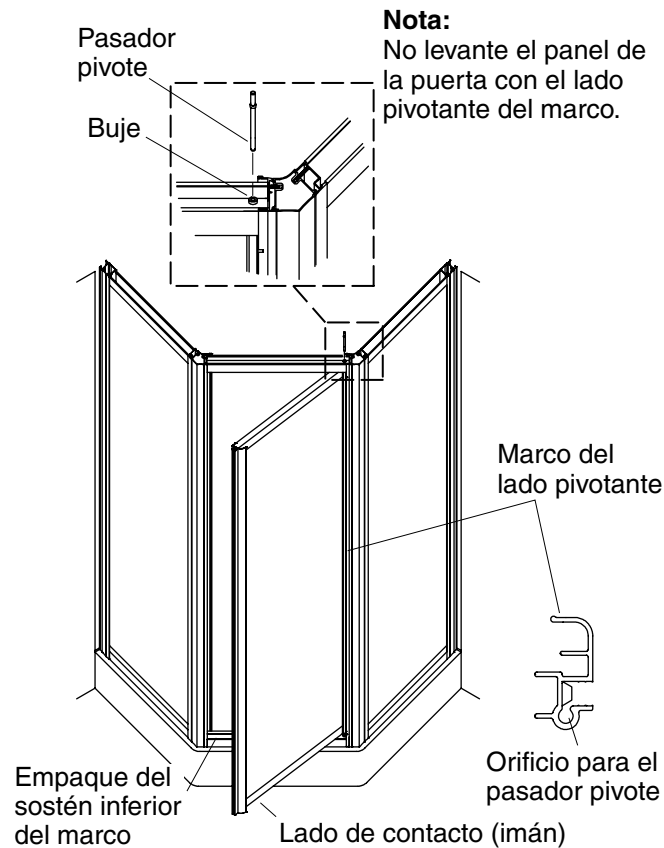

11. Instale el panel de la puerta

- Levante el panel de la puerta e inserte el orificio para pivote del marco lateral de la puerta en el pasador pivote inferior.
- Alinee el orificio para pivote superior del marco lateral de la puerta con el buje superior.
- Inserte el extremo largo del pasador pivote a través del buje en el orificio para el pivote del marco lateral de la puerta.
- Confirme que la puerta esté a escuadra con la abertura del marco o con el sello inferior de la puerta.
- Verifique que la puerta no roce con el sostén inferior del marco.
- Si la puerta no está a escuadra o roza, siga los pasos de ajuste que se presentan a continuación.

Realice los ajustes

NOTA: No desinstale la puerta o el marco; los ajustes se pueden realizar con la puerta y el marco instalados.

- Desde el interior de la ducha, retire los cuatro tornillos de fijación mural.
- Ajuste el marco insertando un destornillador Phillips a través de los orificios de la jamba de expansión del panel lateral y girando los bloques de ajuste hacia dentro o fuera según sea necesario para alinear el marco.
- Una vez que haya terminado de ajustar, vuelva a instalar los tornillos de fijación mural.

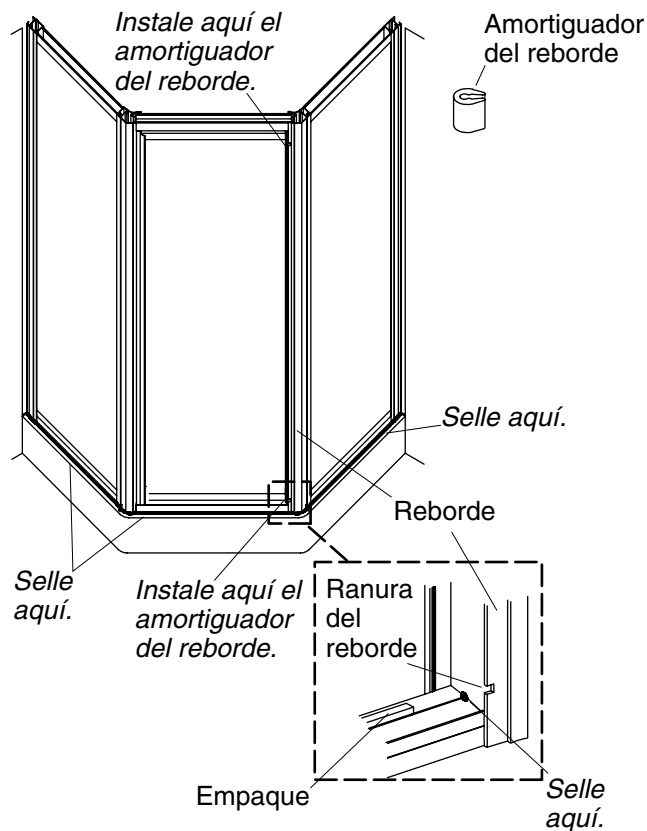

12. Instale el amortiguador del reborde y sellado final



PRECAUCIÓN: Riesgo de daños a la propiedad. Al terminar la instalación, no utilice la ducha por 24 horas. Esto permitirá que el sellador seque correctamente.

- Empuje un amortiguador en cada una de las dos ranuras del reborde. Verifique cada amortiguador del reborde encaje bien.
- Con cuidado ponga una tira de sellador de silicona u otro sellador en la parte exterior de la puerta, donde el marco inferior se une con la parte superior del reborde de la base de la ducha. **No selle en la parte interior de la puerta de ducha.**
- Jale del empaque hacia arriba en cada extremo del sostén del marco inferior.
- Coloque con cuidado una tira de sellador de silicona u otro sellador en cada extremo del sostén del marco inferior.
- Empuje el empaque en cada extremo del sostén del marco inferior.
- Deje que el sellador o el sellador de silicona se seque durante 24 horas antes de usar.

USA: 1-800-STERLING (1-800-783-7546)

México: 001-877-680-1310

SterlingPlumbing.com



©2009 Kohler Co.

1034050-2-E