

Collection : VOX

Couleur* :



Principaux atouts :



Caractéristiques techniques

- **POIDS :** 42 kg
- **TYPE D'INSTALLATION :** Suspendu
- **RANGEMENT :** 3 tiroirs à fermeture progressive
- **DISPOSITION VASQUE :** Gauche
- **FIXATION :** Set de fixation à déterminer par votre installateur en fonction de votre support mural
- **OPTION :** Livré avec une paire de pieds de 11 cm

- **MATÉRIAU :** Laque ou mélaminé
- **NORMES ET RÉGLEMENTATIONS :** NF
- **PRODUIT INCLUS :** Paire de pieds
- **POIGNÉE :** "Stiff"
- **INFORMATIONS COMPLÉMENTAIRES :** Robinetterie, plan-vasque et set de fixation non inclus
- **Avec poignée Stiff**

Bénéfices consommateurs

- **FONCTIONNALITÉ :** Grande capacité de stockage grâce à plusieurs tiroirs intégrés dans le meuble
- **LE CHOIX DONNÉ AU CLIENT :** 2 configurations de poignées au choix (intégrées apparentes), large choix de finitions.
- **ESTHÉTISME :** Intégration parfaite de la céramique avec le meuble (plan-vasque meulé)
- **CONFORT SONORE :** Tiroirs équipés d'un système de fermeture avec freins

Produits requis

- EXAC112-Z : Plan-vasque céramique, 101 cm, gauche, meulé

Produits complémentaires

- EB2068-R2 : Commode 80 cm, 3 tiroirs, poignée Stiff

Dessin technique

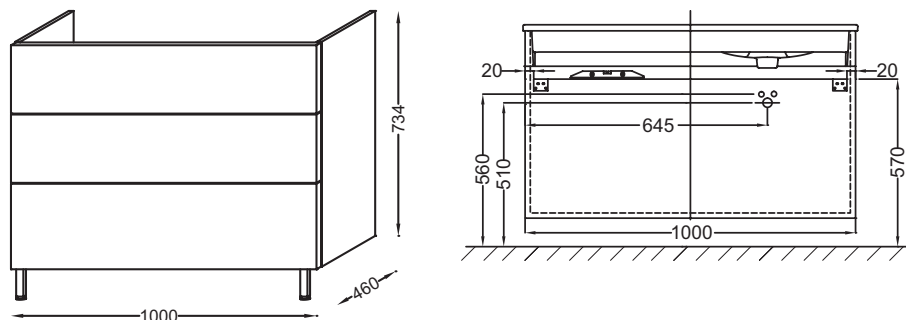

Descriptif CCTP : Meuble sous plan-vasque 100 cm (cuve à gauche), 3 tiroirs, poignée Stiff. EB2095-R2. Collection : VOX. POIDS : 42 kg. MATÉRIAU : Laque ou mélaminé. TYPE D'INSTALLATION : Suspendu. NORMES ET RÉGLEMENTATIONS : NF. RANGEMENT : 3 tiroirs à fermeture progressive. PRODUIT INCLUS : Paire de pieds. DISPOSITION VASQUE : Gauche. POIGNÉE : "Stiff". FIXATION : Set de fixation à déterminer par votre installateur en fonction de votre support mural. INFORMATIONS COMPLÉMENTAIRES : Robinetterie, plan-vasque et set de fixation non inclus. OPTION : Livré avec une paire de pieds de 11 cm. Avec poignée Stiff.

*En raison des variations possibles dans le réglage de votre ordinateur et de votre imprimante, de facteurs techniques et des caractéristiques particulières de certaines de nos finitions, les couleurs ne sont pas représentatives de la réalité mais sont seulement une indication.