

E98710



Collection : FAIRFAX

Couleur* :



CP - Chrome

Caractéristiques techniques

- POIDS : 1,9 kg
- TYPE D'INSTALLATION : Encastré
- NORMES ET RÉGLEMENTATIONS : ACS : 10 ACC LY 004
- Installation avec le boîtier universel Modulo 98699D

Bénéfices consommateurs

- FACILITÉ D'ENTRETIEN : Aérateur anti-calcaire intégré

Produits requis

- 98699D : Boîtier d'encastrement universel

Dessin technique

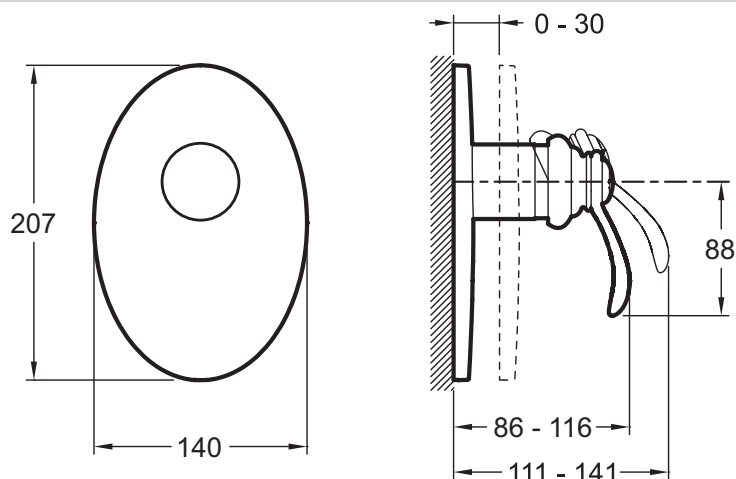

Descriptif CCTP : Mitigeur mécanique à encastrer - sans inverseur - façade et levier Fairfax. E98710. Collection : FAIRFAX. POIDS : 1,9 kg. TYPE D'INSTALLATION : Encastré. NORMES ET RÉGLEMENTATIONS : ACS : 10 ACC LY 004. Installation avec le boîtier universel Modulo 98699D.