

E72326



Collection : ALEO+

Couleur* :



CP - Chrome

Principaux atouts :



Caractéristiques techniques

- POIDS : 0,8 kg
- DÉBIT (L/MN SOUS 3 BARS) : 5 l/mn
- SAILLIE DU BEC (MM) : 100
- VIDAGE : Sans vidage
- Aérateur anti-calcaire intégré et incliné
- NORMES ET RÉGLEMENTATIONS : ACS : 15 ACC LY 081
- HAUTEUR TOTALE DU ROBINET (MM) : 146
- MÉCANISME : Têtes à disques céramique
- TYPE D'INSTALLATION : 1 trou

Dessin technique

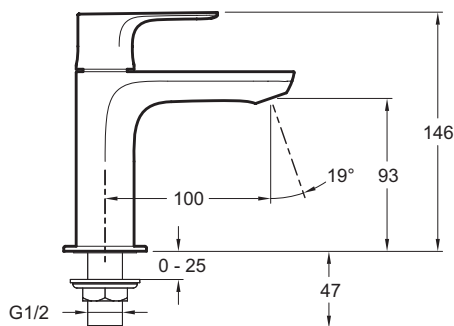

Descriptif CCTP : Robinet indépendant pour lave-mains (eau froide). E72326. Collection : ALEO+. POIDS : 0,8 kg. NORMES ET RÉGLEMENTATIONS : ACS : 15 ACC LY 081. DÉBIT (L/MN SOUS 3 BARS) : 5 l/mn. HAUTEUR TOTALE DU ROBINET (MM) : 146. SAILLIE DU BEC (MM) : 100. MÉCANISME : Têtes à disques céramique. VIDAGE : Sans vidage. TYPE D'INSTALLATION : 1 trou. Aérateur anti-calcaire intégré et incliné.