

E5799



Collection : MOXIE

Couleur* :



CP - Chrome

Principaux atouts :



Caractéristiques techniques

- POIDS : 7 kg
- AVEC OU SANS ROBINETTERIE : AVEC ROBINETTERIE
- TYPOLOGIE DE ROBINETTERIE DE DOUCHE : Thermostatique
- Flexible de douche lisse anti-torsion

- NORMES ET RÉGLEMENTATIONS : ACS : 10 ACC LY 277
- MITIGEUR : THERMOSTATIQUE
- BUTÉE DE SÉCURITÉ : 40°C

Bénéfices consommateurs

- CONNEXION BLUETOOTH

- FACILITÉ D'ENTRETIEN : Entretien aisé grâce à la surface de jet en silicone anti-calcaire

Dessin technique

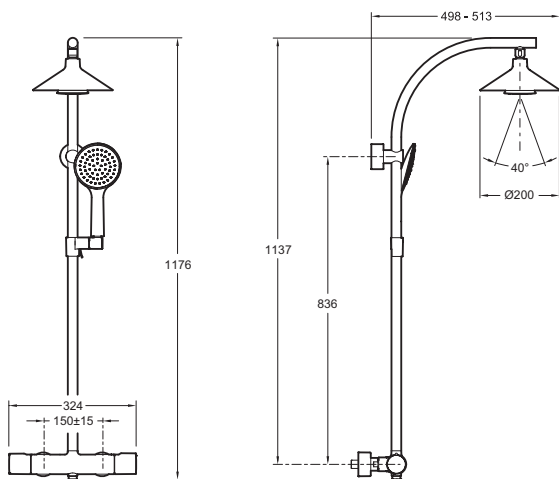

Descriptif CCTP : Colonne de douche thermostatique grand modèle + haut-parleur. E5799. Collection : MOXIE. POIDS : 7 kg. NORMES ET RÉGLEMENTATIONS : ACS : 10 ACC LY 277. AVEC OU SANS ROBINETTERIE : AVEC ROBINETTERIE. MITIGEUR : THERMOSTATIQUE. TYPOLOGIE DE ROBINETTERIE DE DOUCHE : Thermostatique. BUTÉE DE SÉCURITÉ : 40°C. Flexible de douche lisse anti-torsion.

**En raison des variations possibles dans le réglage de votre ordinateur et de votre imprimante, de facteurs techniques et des caractéristiques particulières de certaines de nos finitions, les couleurs ne sont pas représentatives de la réalité mais sont seulement une indication.*