

E10872



Collection : SINGULIER

Couleur* :



CP - Chrome

Principaux atouts :



Caractéristiques techniques

- POIDS : 3,6 kg
- NORMES ET RÉGLEMENTATIONS : NF : IB - ECAU : E2 C1 A2 U3
- DÉBIT (L/MN SOUS 3 BARS) : 19 l/mn
- MÉCANISME : Cartouche thermostatique
- ECO CONSO : Economie d'eau
- TYPE D'INSTALLATION : 2 trous
- BUTÉE DE SÉCURITÉ : 40°C
- CLAPET ANTI-RETOUR : Oui
- Butée de sécurité à 40°C. Température maxi inférieure à 50°C. C
- TYPE D'INSTALLATION : Mural
- TYPE : Mitigeur
- RACCORDS : Avec raccords et rosaces murales
- ENTRAXE (MM) : 150 ± 15
- MITIGEUR DE BAIN : MITIGEUR THERMOSTATIQUE
- MITIGEUR DE DOUCHE : Thermostatique
- CORPS TIÈDE : Oui
- GARANTIE MÉCANISME : 5 ans
- Clapets anti-retour sur les alimentations

Bénéfices consommateurs

- SÉCURITÉ : Température maxi inférieure à 50°C.
- ÉCONOMISEUR d'eau ; butée escamotable à mi-débit

Dessin technique

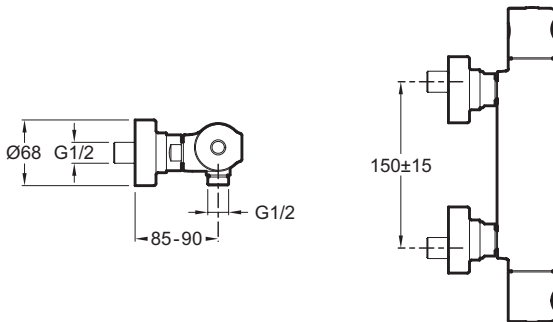

Descriptif CCTP : Mitigeur thermostatique douche mural. E10872. Collection : SINGULIER. POIDS : 3,6 kg. TYPE D'INSTALLATION : Mural. NORMES ET RÉGLEMENTATIONS : NF : IB - ECAU : E2 C1 A2 U3. TYPE : Mitigeur. DÉBIT (L/MN SOUS 3 BARS) : 19 l/mn. RACCORDS : Avec raccords et rosaces murales. MÉCANISME : Cartouche thermostatique. ENTRAXE (MM) : 150 ± 15. ECO CONSO : Economie d'eau. MITIGEUR DE BAIN : MITIGEUR THERMOSTATIQUE. TYPE D'INSTALLATION : 2 trous. MITIGEUR DE DOUCHE : Thermostatique. BUTÉE DE SÉCURITÉ : 40°C. CORPS TIÈDE : Oui. CLAPET ANTI-RETOUR : Oui. GARANTIE MÉCANISME : 5 ans. Butée de sécurité à 40°C. Température maxi inférieure à 50°C. C. Clapets anti-retour sur les alimentations.