

INSTALLATION INSTRUCTIONS

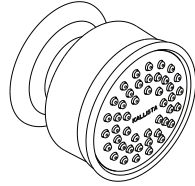

P22076

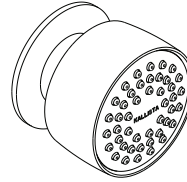

P22078

INSTALLATION INSTRUCTIONS

THANK YOU FOR CHOOSING KALLISTA

We appreciate your commitment to KALLISTA quality products. Please take a moment to review this manual before you install your KALLISTA product. If you encounter any installation or performance problems, please do not hesitate to contact us at the phone number listed at the bottom of the page.

BEFORE YOU BEGIN

SPECIAL NOTE: When installing this body spray, check valves shall be used in the hot and cold supplies to the mixing valve per the requirements of the Uniform Plumbing Code, International Plumbing Code and your local codes.

- Observe all local plumbing and building codes.
- Shut off the main water supply.
- Inspect the supply piping for damage. Replace as necessary.
- The appearance of your product may differ from what is shown in these instructions, however, the installation procedure is the same.
- Kallista reserves the right to make revisions in the design of products without notice, as specified in the Price Book.

TOOLS AND MATERIALS



Thread
Sealant



Wrench
(Included)



Strap
Wrench

INSTALLATION INSTRUCTIONS

1. INSTALL THE SUPPLY PIPING

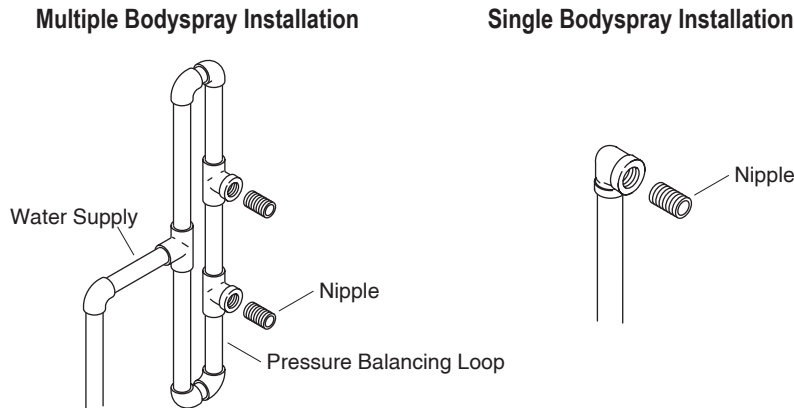

Multiple Bodyspray Installations

- Route the water supply lines.
- If installing more than one bodyspray off the same supply line, construct a pressure balancing loop. Locate a tee along the loop at each bodyspray installation location.
- Do not strap the pipes at this time.

Single Bodyspray Installations

- Route the water supply line.
- Install an elbow to the end of the supply pipe at the bodyspray installation location.

All Installations

- Temporarily install a nipple to each tee/elbow. Do not use any sealant.
- Verify that the nipple(s) will extend 1/2" beyond the finished wall when fully tightened.
- Install appropriate backing and strap the pipes.
- Finish the wall.

2. INSTALL THE PIPE NIPPLE

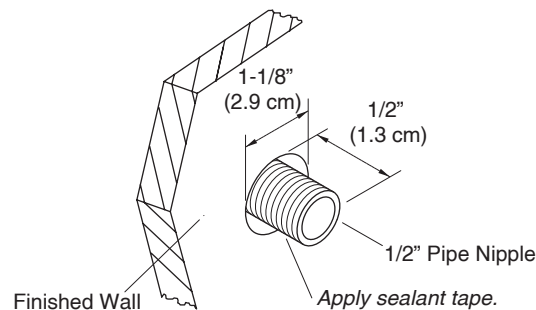

- Verify that the hole in the finished wall is 1-1/8" in diameter.
- Install a 1/2" NPT pipe nipple so that it extends 1/2" beyond the finished wall when fully tightened.
- Run water through the system to flush out dirt and debris.
- Apply sealant tape around the exposed threads of the pipe nipple.

INSTALLATION INSTRUCTIONS

3. INSTALL THE BODYSPRAY

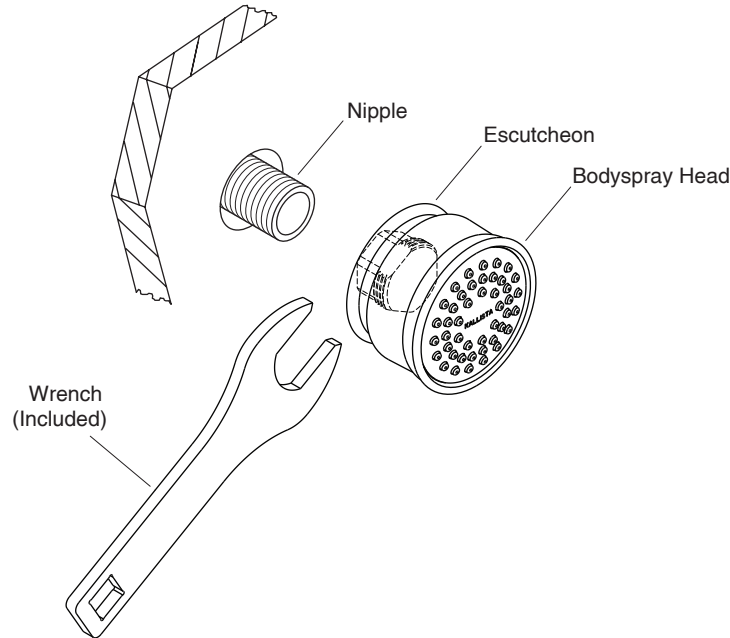

- Turn the escutcheon until it is fully retracted into the ball joint.
- Using the included wrench, turn the bodyspray onto the nipple until it is snug.

NOTE: A 1/2" driver can be used with the included wrench to increase leverage.

- Turn the bodyspray head clockwise to the fully closed position.

NOTE: The valve only requires about 50° of travel to close, the bodyspray head will continue to rotate even after the valve is closed.

- Turn on the main water supply and the water supply to the bodyspray. Check for leaks. Repair as needed.
- Turn the bodyspray head counter-clockwise to open the valve and turn on the bodyspray. Check for leaks. Repair as needed.
- Turn the escutcheon until it is snug against the finished wall. A strap wrench can be used, if desired.

INSTRUCTIONS D'INSTALLATION

MERCI D'AVOIR CHOISI KALLISTA

Nous vous remercions pour votre fidélité aux produits de qualité Kallista. Prendre le temps nécessaire pour se familiariser avec ce manuel avant d'installer le produit Kallista. En cas de problèmes relatifs à l'installation ou au rendement, ne pas hésiter à nous appeler au numéro de téléphone indiqué en bas de page.

AVANT DE COMMENCER

REMARQUE SPÉCIALE : Lors de l'installation de ce jet corporel, il sera nécessaire d'utiliser des clapets de non-retour dans les alimentations en eau chaude et en eau froide vers le mélangeur selon les conditions requises de l'Uniform Plumbing Code, de l'International Plumbing Code et des codes locaux.

- Respecter tous les codes de plomberie et du bâtiment locaux.
- Couper l'alimentation en eau principale.
- Inspecter la tuyauterie d'alimentation pour y rechercher des dommages éventuels. Remplacer selon les besoins.
- L'apparence du produit en question pourrait être différente de ce qui est indiqué dans ces instructions, mais la procédure d'installation est la même.
- Kallista se réserve le droit d'effectuer des modifications dans la conception des produits sans avis préalable, tel que spécifié dans le catalogue des prix.

OUTILS ET MATÉRIEL



Pâte d'étanchéité
pour filets



Clé (incluse)



Clé à sangle

INSTRUCTIONS D'INSTALLATION

1. INSTALLER LA TUBULURE D'ALIMENTATION

Installation de plusieurs jets corporels

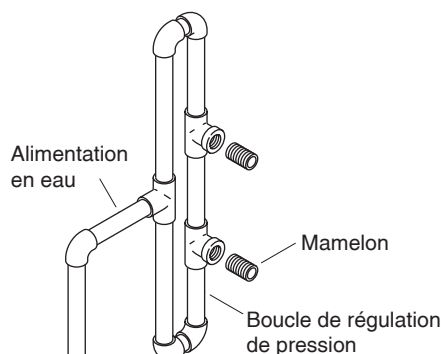

Installations d'un seul jet corporel

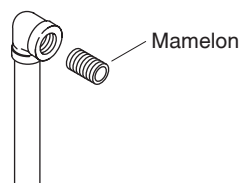
**Installations de plusieurs jets corporels**

- Acheminer les conduites d'alimentation en eau.
- Si plus d'un jet corporel de la même conduite d'alimentation est installé, construire une boucle d'équilibrage de pression. Placer un té le long de la boucle au niveau de l'emplacement d'installation de chaque jet corporel.
- Ne pas attacher les conduits pour l'instant.

Installations d'un seul jet corporel

- Acheminer la conduite d'alimentation en eau.
- Installer le coude sur l'extrémité de la conduite d'alimentation à l'emplacement d'installation du jet corporel.

Toutes les installations

- Installer un mamelon temporaire sur chaque té/coude. Ne pas utiliser de mastic d'étanchéité.
- Vérifier que le ou les mamelons se prolongeront à 1/2 po au-delà du mur fini lors du serrage complet.
- Installer le renfort approprié et attacher les conduits.
- Finir le mur.

2. INSTALLER LE MAMELON DE TUYAU

- Vérifier que le trou du diamètre dans le mur fini est égal à 1-1/8 po.
- Installer un mamelon de tuyau NPT 1/2 po de manière à ce qu'il se prolonge de 1/2 po au-delà du mur fini lorsqu'il est entièrement serré.
- Faire couler de l'eau à travers le système pour éliminer les saletés et les débris.
- Appliquer du mastic d'étanchéité autour des filets exposés du mamelon du tuyau.

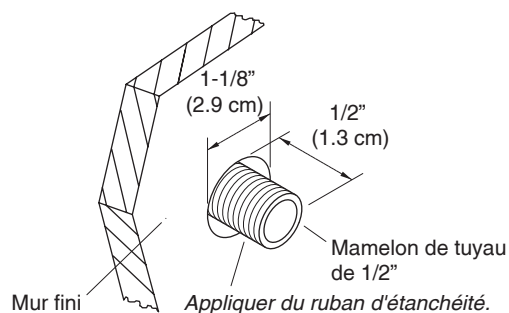

INSTRUCTIONS D'INSTALLATION

3. INSTALLER LE JET CORPOREL

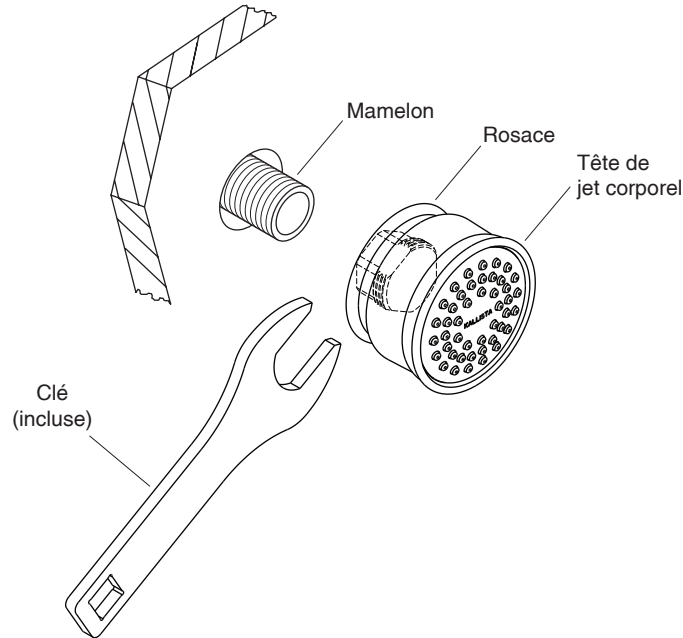

- Tourner la rosace jusqu'à ce qu'elle soit entièrement rétractée dans le joint à rotule.
- À l'aide de la clé incluse, tourner le jet corporel sur le mamelon jusqu'à ce qu'il soit bien serré.

REMARQUE : Il est possible d'utiliser un tournevis de 1/2 po avec la clé incluse pour augmenter la force.

- Tourner la tête du jet corporel dans le sens horaire jusqu'à la position entièrement fermée.

REMARQUE : La vanne nécessite seulement 50° environ de course pour se fermer, la tête du jet corporel continuera à tourner même une fois que la vanne est fermée.

- Ouvrir l'alimentation en eau principale et l'alimentation en eau vers le jet corporel. Rechercher des fuites éventuelles. Effectuer les réparations au besoin.
- Tourner la tête du jet corporel dans le sens antihoraire pour ouvrir la vanne et mettre le jet corporel en marche. Rechercher des fuites éventuelles. Effectuer les réparations au besoin.
- Tourner la rosace jusqu'à ce qu'elle soit serrée contre le mur fini. Il est possible d'utiliser une clé à sangle si souhaité.

INSTRUCCIONES DE INSTALACIÓN

GRACIAS POR ELEGIR PRODUCTOS KALLISTA

Le agradecemos su compromiso con productos de calidad de Kallista. Dedique unos minutos a leer este manual antes de instalar su producto Kallista. En caso de tener problemas de instalación o funcionamiento, no dude en comunicarse con nosotros al número de teléfono que se encuentra en la parte inferior de la página.

ANTES DE COMENZAR

NOTA ESPECIAL: Al instalar este rociador corporal, deben usarse válvulas de retención en los suministros de agua caliente y fría a la válvula mezcladora de acuerdo a los requisitos del Código Uniforme de Plomería, al Código Internacional de Plomería y a sus códigos locales.

- Cumpla todos los códigos locales de plomería y de construcción.
- Cierre el suministro principal de agua.
- Revise que las tuberías de suministro no estén dañadas. Cámbielas, de ser necesario.
- La apariencia de su producto puede diferir de lo que se indica en estas instrucciones; sin embargo, el procedimiento de instalación es el mismo.
- Kallista se reserva el derecho de modificar el diseño de la producto sin previo aviso, tal como se especifica en la lista de precios.

HERRAMIENTAS Y MATERIALES



Masilla de
plomería



Llave de
apriete ajustable



Llave de
apriete de correa

INSTRUCCIONES DE INSTALACIÓN

1. INSTALE LA TUBERÍA DE SUMINISTRO

Instalación de rociador corporal múltiple

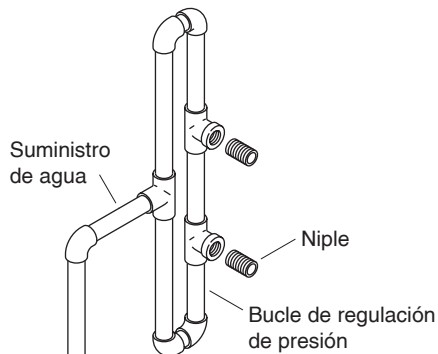

Instalación de rociador corporal sencillo

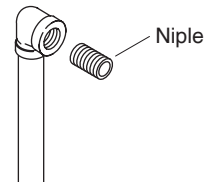

Instalación de rociadores corporales múltiples

- Tienda las líneas de suministro de agua.
- Si instala más de un rociador corporal en la misma línea de suministro, construya un bucle de regulación de presión. Instale una T en el bucle en cada uno de los lugares donde vaya a quedar cada rociador corporal.
- No sujete las tuberías en este momento.

Instalación de rociador corporal sencillo

- Tienda la línea de suministro de agua.
- Instale un codo al extremo de la tubería de suministro en el lugar donde vaya a quedar el rociador corporal.

Todas las instalaciones

- Instale temporalmente un niple en cada T/codo. No utilice ningún sellador.
- Verifique que los niples sobresalgan 1/2 pulgada de la pared acabada al estar completamente apretados.
- Instale el refuerzo apropiado, y sujete las tuberías.
- Aplique el acabado a la pared.

2. INSTALE EL NIPLA DE LA TUBERÍA

- Verifique que el orificio en la pared acabada sea de 1-1/8 pulgadas de diámetro.
- Instale un niple de 1/2 pulg NPT de forma que sobresalga 1/2 pulgada de la pared acabada al apretarlo por completo.
- Deje correr agua a través del sistema para eliminar suciedad y residuos.
- Aplique cinta selladora alrededor de la rosca expuesta del niple de la tubería.

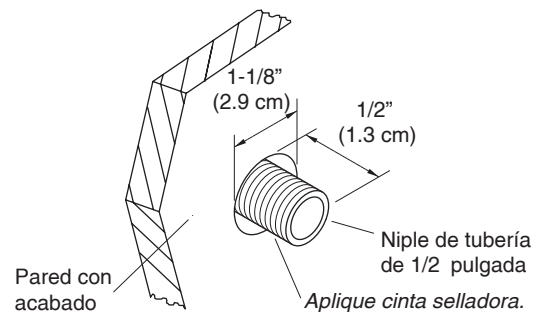

INSTRUCCIONES DE INSTALACIÓN

3. INSTALE EL ROCIADOR CORPORAL

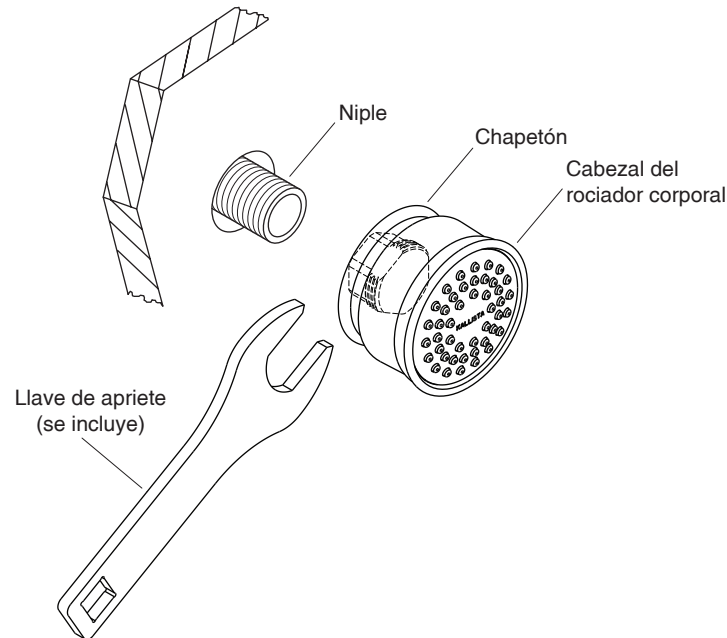

- Gire el chapetón hasta que quede retraído por completo dentro de la junta esférica.
- Con la llave de apriete que se incluye, gire el rociador corporal en el niple hasta que quede justo.

NOTA: Para hacer palanca, se puede usar un destornillador de 1/2 pulgada con la llave de apriete que se incluye.

- Gire el rociador corporal hacia la derecha hasta la posición completamente cerrada.

NOTA: La válvula solo requiere aproximadamente 50° de movimiento para cerrar; el cabezal del rociador corporal continúa girando incluso después de que la válvula ya ha cerrado.

- Abra el suministro principal de agua y el suministro de agua al rociador corporal. Verifique que no haya fugas. Haga las reparaciones necesarias.
- Gire el cabezal del rociador corporal hacia la izquierda para abrir la válvula y activar el rociador corporal. Verifique que no haya fugas. Haga las reparaciones necesarias.
- Gire el chapetón hasta que quede justo contra la pared acabada. Si lo desea, puede usar una llave de apriete de correa.

NEED HELP?

Contact our Customer Service Department.

- 1-888-4-KALLISTA (1-888-452-5547)
- **Service parts:** visit the product page at kallista.com
- **Care and cleaning:** kallista.com/resources/product-care
- **Patents:** kohlercompany.com/patents

Warranty

This product is covered under the **KALLISTA® Five-Year Limited Warranty**, found at kallista.com/resources/warranty. For a hardcopy of warranty terms, contact the Customer Service Department.

BESOIN D'AIDE?

S'adresser à notre centre de services à la clientèle.

- 1-888-4-KALLISTA (1-888-452-5547)
- **Pièces de rechange :** visiter la page du produit sur le site kallista.com
- **Entretien et le nettoyage :** kallista.com/resources/product-care
- **Brevets :** kohlercompany.com/patents

Garantie

Ce produit est couvert sous la **garantie limitée de cinq ans de KALLISTA®**, fournie sur le site kallista.com/resources/warranty. Pour obtenir une copie imprimée des termes de la garantie, s'adresser au centre de services à la clientèle.

¿NECESITA AYUDA?

Comuníquese con nuestro Departamento de Atención al Cliente.

- 1-888-4-KALLISTA (1-888-452-5547)
- **Piezas de repuesto:** visite la página del producto en kallista.com
- **Cuidado y limpieza:** kallista.com/resources/product-care
- **Patentes:** kohlercompany.com/patents

Garantía

A este producto lo cubre la **garantía limitada de cinco años de KALLISTA®**, que puede consultarse en kallista.com/resources/warranty. Si lo desea, solicite al Departamento de Atención al Cliente una copia en papel de los términos de la garantía.