

# KALLISTA®

Installation Guide  
Guide d'installation  
Guía de instalación

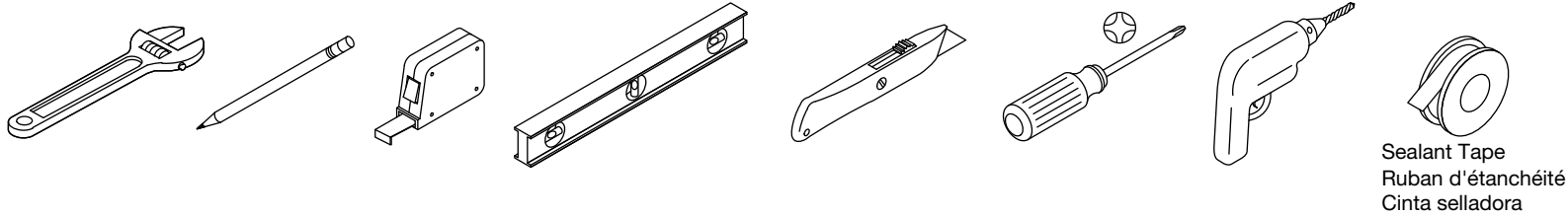

**Plus:**  
• 3/16" Masonry Bit  
(For Concrete Installation)

**Plus :**  
• Mèche de maçonnerie de  
3/16 po (pour installation sur du béton)

**Más:**  
• Broca para mampostería de 3/16  
pulg (para instalaciones en concreto)

**Record your model number.**  
**Record your model number.**  
**Record your model number.**

**NOTICE:** Adequate floor support is required. A wood support must be a minimum of 2" (51 mm) thick by 6" (152 mm) wide. Standard 2x6 lumber is NOT sufficient for this application. Concrete can be used as the floor support. Observe all local plumbing and building codes.

**AVIS :** Un support de plancher adéquat est requis. Le support en bois doit avoir au minimum une épaisseur de 2 po (51 mm) par une largeur de 6 po (152 mm). Des planches de bois 2x6 standard ne sont PAS suffisantes pour cette application. Le béton peut être utilisé comme support de plancher. Respecter tous les codes de plomberie et du bâtiment locaux.

**AVISO:** Se requiere soporte adecuado en el piso. El soporte de madera debe tener un mínimo de 2" (51 mm) de espesor y 6" (152 mm) de ancho. Maderos estándar de 2x6 pulgadas NO son suficientes para esta aplicación. Se puede usar concreto como el soporte en el piso. Cumpla todos los códigos locales de plomería y de construcción.

**1** Roughing-In  
Plan de raccordement  
Diagrama de instalación

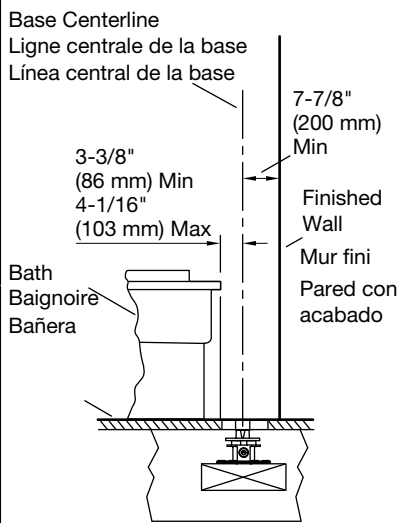

**2** Roughing-In  
Plan de raccordement  
Diagrama de instalación

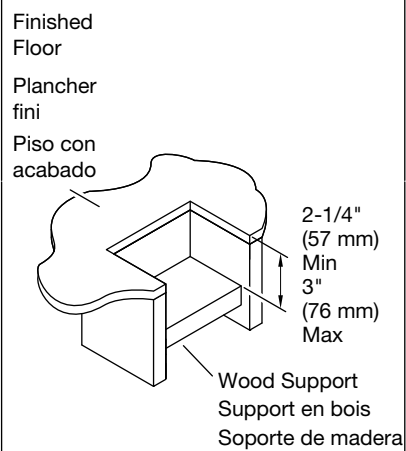

**3** Construct a wood support under the floor according to the roughing-in dimensions.

Construire un support en bois sous le plancher conformément aux dimensions du plan de raccordement.

Construya un soporte de madera bajo el piso de acuerdo a las dimensiones de instalación.

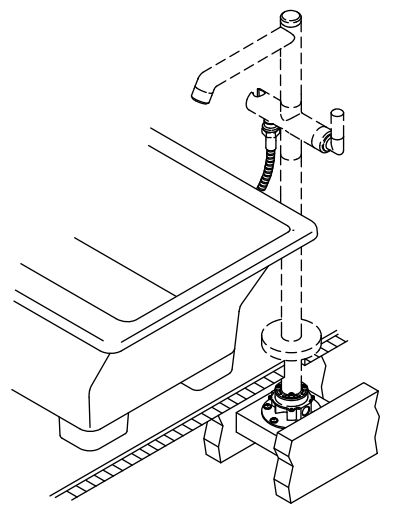

**4** Verify correct spout orientation before installing the base. The base has a notch on the cold supply side.

Vérifier que l'orientation du bec est correcte avant d'installer la base. La base comprend une encoche sur le côté d'alimentation en eau froide.

Antes de instalar la base, verifique la orientación correcta del surtidor. La base tiene una muesca en el lado del suministro de agua fría.

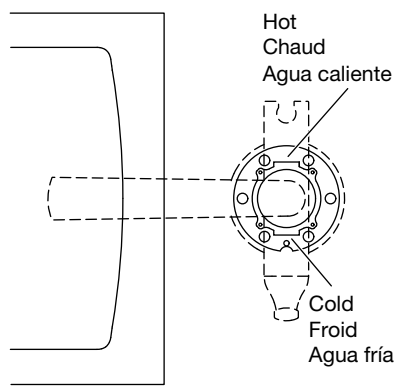

**5** Use the base to mark the mounting holes on the wood support.

Utiliser la base pour marquer les trous de fixation sur le support en bois.

Use the base para marcar el lugar para los orificios de montaje en el soporte de madera.

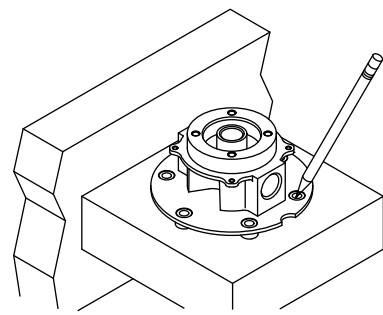

**6** Using a 3/16" drill bit (provided), drill 1-1/2" (38 mm) deep holes at the marked locations. Use a masonry bit if drilling into concrete.

À l'aide d'une mèche de 3/16 po (fournie), percer des trous d'une profondeur de 1-1/2 po (38 mm) aux emplacements marqués. Utiliser une mèche à maçonnerie pour un perçage dans du béton.

Con una broca de 3/16 pulg (que se incluye), taladre orificios de 1-1/2" (38 mm) de profundidad en los lugares marcados. Use una broca para mampostería si va a taladrar en concreto.

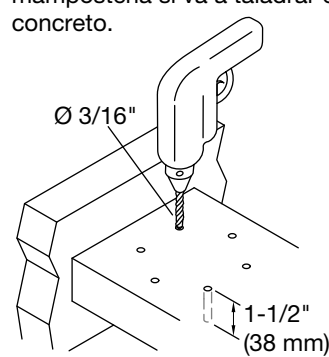

**7** Secure the base to the support with the screws and washers.

Sécuriser la base sur le support en utilisant les vis et les rondelles.

Fije la base al soporte con los tornillos y las arandelas.

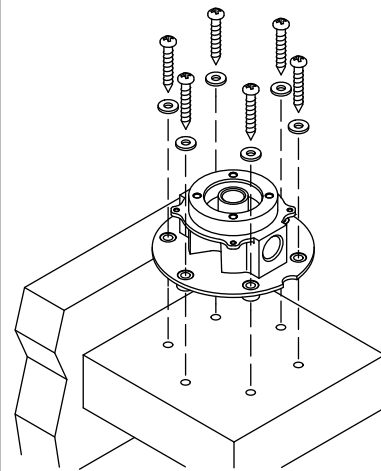

**8** Apply sealant tape to the supply pipes and thread into the base. The cold supply goes over the notch.

Appliquer du ruban d'étanchéité sur les tuyaux d'alimentation et enfiler dans la base. L'alimentation en eau froide passe pardessus l'encoche.

Aplique cinta selladora en las tuberías de suministro, y enrosque en la base. El suministro de agua fría pasa sobre la muesca.

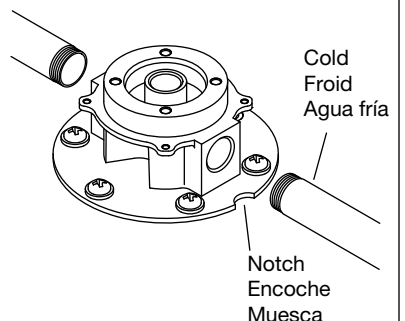

**9** Insert the plug into the base. Turn on the water and check for leaks.

Insérer le bouchon dans la base. Ouvrir l'eau et rechercher des fuites éventuelles.

Introduzca el tapón en la base. Abra el suministro de agua y verifique que no haya fugas.

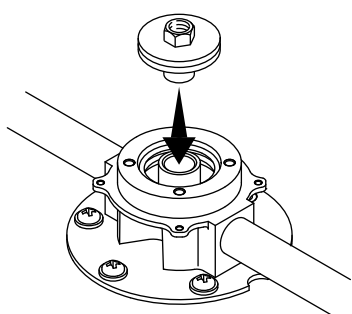

**10** Turn off the water and secure the guard onto the base.

Couper l'eau et fixer le dispositif de protection sur la base.

Cierre el suministro de agua, y fije el protector a la base.

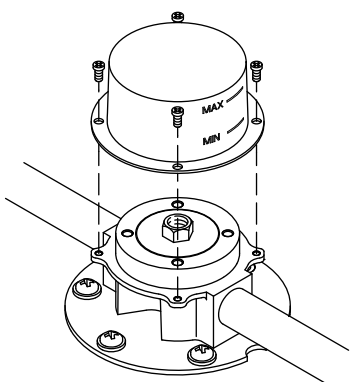

**11** Finish the floor, leaving a 3" (76 mm) diameter hole for the guard.

Finir le plancher en laissant un trou d'un diamètre de 3 po (76 mm) pour le dispositif de protection.

Aplique el acabado del piso, y deje un orificio de 3" (76 mm) de diámetro para el protector.

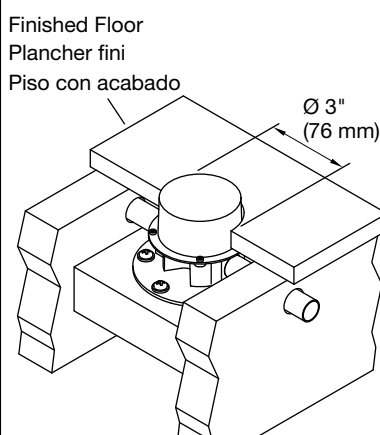

**12** Cut the guard flush with the finished floor.

Couper le dispositif de protection à ras du plancher fini.

Recorte el protector de manera que quede al ras con el piso acabado.

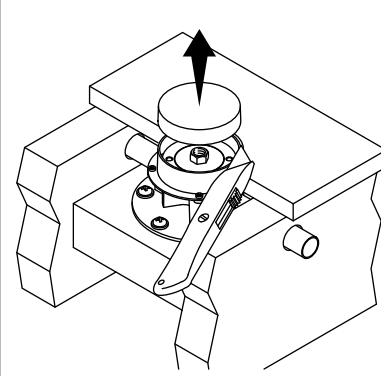

**13** Install the faucet according to the manufacturer's installation instructions.

Installer le robinet conformément aux instructions d'installation du fabricant.

Instale la grifería de acuerdo a las instrucciones de instalación del fabricante.

Questions? Problems?

Contact our Customer Service Department.

- 1-888-4-KALLISTA (1-888-452-5547)
- **Service parts:** visit the product page at [kallista.com](http://kallista.com)
- **Care and cleaning:** [kallista.com/resources/product-care](http://kallista.com/resources/product-care)
- **Patents:** [kohlercompany.com/patents](http://kohlercompany.com/patents)

#### Warranty

This product is covered under the **KALLISTA® Five-Year Limited Warranty**, found at [kallista.com/resources/warranty](http://kallista.com/resources/warranty). For a hardcopy of warranty terms, contact the Customer Service Department.

Questions? Problèmes?

S'adresser à notre centre de services à la clientèle.

- 1-888-4-KALLISTA (1-888-452-5547)
- **Pièces de rechange :** visiter la page du produit sur le site [kallista.com](http://kallista.com)
- **Entretien et le nettoyage :** [kallista.com/resources/product-care](http://kallista.com/resources/product-care)
- **Brevets :** [kohlercompany.com/patents](http://kohlercompany.com/patents)

#### Garantie

Ce produit est couvert sous la **garantie limitée de cinq ans de KALLISTA®**, fournie sur le site [kallista.com/resources/warranty](http://kallista.com/resources/warranty). Pour obtenir une copie imprimée des termes de la garantie, s'adresser au centre de services à la clientèle.

¿Preguntas? ¿Problemas?

Comuníquese con nuestro Departamento de Atención al Cliente.

- 1-888-4-KALLISTA (1-888-452-5547)
- **Piezas de repuesto:** visite la página del producto en [kallista.com](http://kallista.com)
- **Cuidado y limpieza:** [kallista.com/resources/product-care](http://kallista.com/resources/product-care)
- **Patentes:** [kohlercompany.com/patents](http://kohlercompany.com/patents)

#### Garantía

A este producto lo cubre la **garantía limitada de cinco años de KALLISTA®**, que puede consultarse en [kallista.com/resources/warranty](http://kallista.com/resources/warranty). Si lo desea, solicite al Departamento de Atención al Cliente una copia en papel de los términos de la garantía.