

KOHLER®

INSTALLATION INSTRUCTIONS

ข้อแนะนำการติดตั้ง

ก๊อกผสมเย็นอาบพร้อมชุดฝักบัวสายอ่อน
และชุดฝักบัวก้านแข็ง รุ่น ออเนสต์

HONESTY

Dual Showerheads Angular Shower Column

24754X-4 / 24754X-ZZ

ก๊อกผสมเย็นอาบพร้อมชุดฝักบัวสายอ่อนและชุดฝักบัวก้านแข็ง

ก่อนเริ่มการติดตั้ง

BEFORE YOU BEGIN

ข้อมูลในคู่มือนี้มาจากข้อมูลผลิตภัณฑ์ล่าสุดที่มีอยู่ในช่วงเวลาการจัดพิมพ์ บริษัทขอสงวนสิทธิ์ในการเปลี่ยนแปลงข้อมูลผลิตภัณฑ์บรรจุภัณฑ์ที่มีอยู่โดยมีต้องแจ้งให้ทราบล่วงหน้า

All information is based on the latest product information available at the time of publication. Kohler Co. reserves the right to make changes in product characteristics, packaging, or availability at any time without notice.

คู่มือนี้มีข้อมูลสำคัญ โปรดมอบเอกสารให้กับเจ้าของผลิตภัณฑ์

Please leave these instructions for the consumer. They contain important information.

ข้อสังเกต:

NOTES:

1. ปิดวาล์วน้ำที่จะทำการติดตั้งผลิตภัณฑ์
2. ตรวจสอบความเสียหายและรอยรั่วซึมบนท่อน้ำประปา เปลี่ยนและซ่อมแซมหากจำเป็น
3. ตรวจสอบระบบสุขาภิบาล
4. แรงดันสถิตที่แนะนำคือ 0.3 เมกะปาสคาล (3 บาร์) สำหรับทั้งท่อน้ำร้อนและท่อน้ำเย็น
5. แรงดันน้ำสูงสุดของหัวฝักบัวคือ 0.5 เมกะปาสคาล (5 บาร์) หากแรงดันน้ำเกิน 0.5 เมกะปาสคาล (5 บาร์) จะต้องติดตั้งตัวลดแรงดันน้ำ อุณหภูมิน้ำสูงสุดที่ 60°C ควรเก็บหัวฝักบัวให้ห่างจากเครื่องทำความร้อนซึ่งอาจทำให้ผลิตภัณฑ์เสียหายหรือผู้ใช้งานได้รับบาดเจ็บ

1. Shut off the water supplies to the fitting.
2. Inspect the supply pipes for damage and leakage. Replace and maintain as necessary.
3. Observe all local plumbing and building codes.
4. Recommended supply static pressure is 0.3MPa (3 bar) on hot and cold water.
5. The highest working pressure for handshower is 0.5MPa (5 bar). If it exceeds 0.5MPa (5 bar), a pressure reducer is needed. The highest water and environment temperature is 60°C. Please keep handshower, showerhead and the shower arm away from heater, or it may become damaged and cause injury to the user.

*Dimensions are approximate.
 *ขนาดระยะแสดงค่าโดยประมาณ
 *Unit: mm
 *หน่วย: มม.

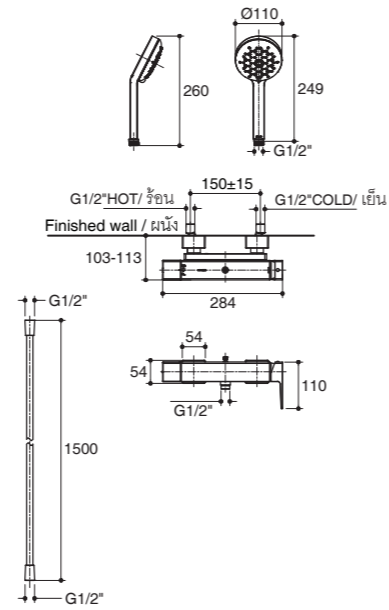
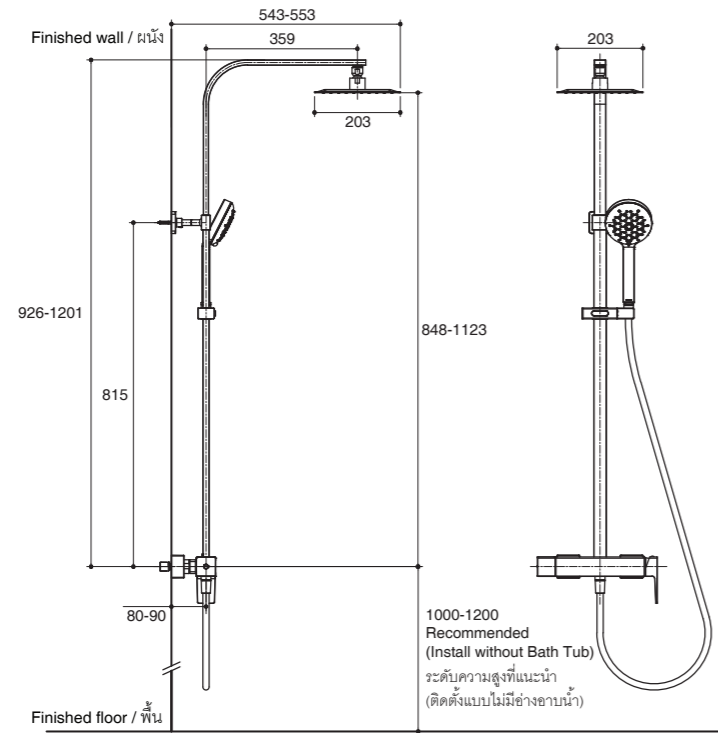

1000-1200
 Recommended
 (Install without Bath Tub)
 ระดับความสูงที่แนะนำ
 (ติดตั้งแบบไม่มีอ่างอาบน้ำ)

K-24754X-4

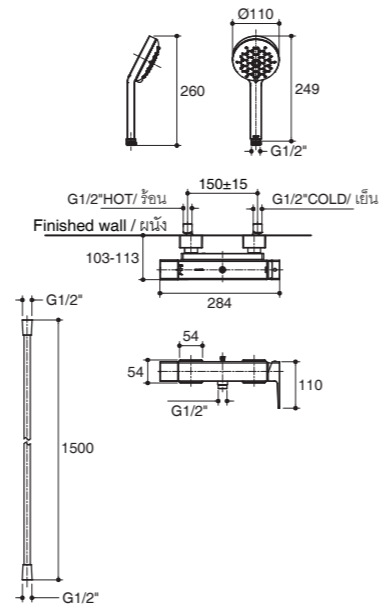
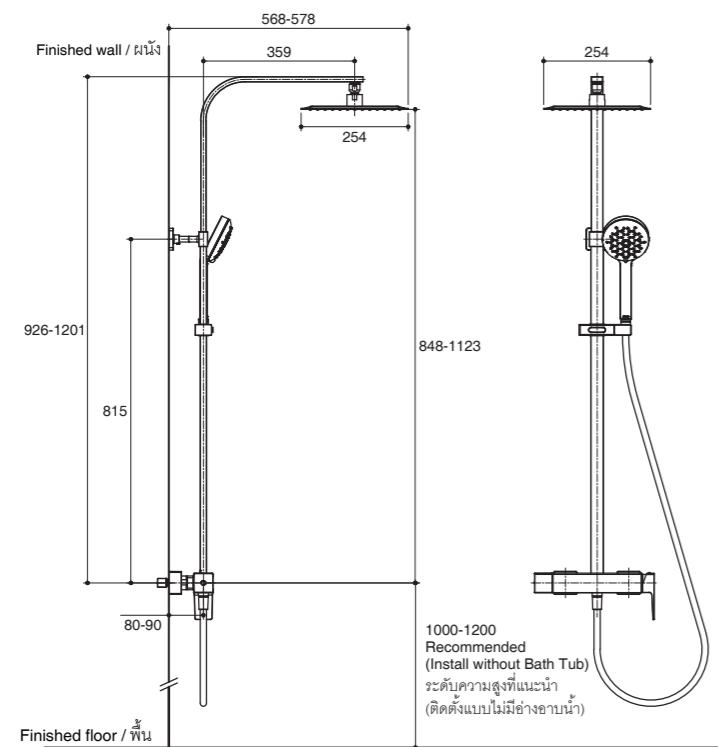

1000-1200
 Recommended
 (Install without Bath Tub)
 ระดับความสูงที่แนะนำ
 (ติดตั้งแบบไม่มีอ่างอาบน้ำ)

K-24754X-ZZ

การรับประกันสินค้า

บริษัทโคห์เลอร์ (ประเทศไทย) จำกัด (มหาชน) รับประกันสินค้าเฉพาะสินค้าที่ซื้อจากร้านค้าผู้แทนจำหน่ายภายในประเทศไทยเท่านั้น การรับประกันสินค้าตามสภาพการใช้งานตามปกติ หากมีตำหนิ ขี้อุด ใช้งานไม่ได้ในระยะเวลาประกัน บริษัทฯจะดำเนินการซ่อมหรือเห็นสมควรเปลี่ยนแปลง เฉพาะสินค้ารุ่นๆหรือในรุ่นที่เทียบเท่าโดยไม่คิดมูลค่าของตัวสินค้า ทั้งนี้ บริษัทฯจะรับผิดชอบเฉพาะตัวสินค้าเท่านั้น ไม่ครอบคลุมถึงการติดตั้ง รื้อถอน รวมถึงความเสียหายหรือค่าใช้จ่ายใดๆที่เกิดจากตัวสินค้า ความเสียหายจากการเคลื่อนย้ายขนส่ง รอยขีดข่วนที่เกิดจากการติดตั้ง หรือเกิดจากการกระทำของลูกค้ การผูกเรือนเนื่องจากสารเคมี การใช้งาน และการบำรุงรักษาที่ผิดวิธี การรับประกันจะครอบคลุมเฉพาะสินค้าที่ซื้อและติดตั้งภายในประเทศไทยเท่านั้น

ระยะเวลาการรับประกันสินค้าภายใต้เงื่อนไขการรับประกันสินค้า:

- เซรามิกควาล์ว (เฉพาะการรั่วซึมจากปากก๊อก)
 - **ตลอดอายุการใช้งาน*** สำหรับบ้านพักอาศัย
 - และ 5 ปี สำหรับสถานที่สาธารณะ
- ตัวก๊อก อายุการรับประกันสินค้า 5 ปี
- อุปกรณ์ประกอบอ่างล้างหน้า อายุการรับประกันสินค้า 5 ปี
- ก๊อกอัตโนมัติ อายุการรับประกันสินค้า 1 ปี
- สายฉีดชำระ อายุการรับประกันสินค้า 5 ปี (เฉพาะรุ่น) (เฉพาะการรั่วซึมจากหัวฉีดชำระ)
- ผักบัว อายุการรับประกันสินค้า 5 ปี
- อุปกรณ์ประกอบห้องน้ำ อายุการรับประกันสินค้า 5 ปี

ความเสียหายที่เกิดจากการใช้สินค้าไม่ถูกวิธี การฝ่าฝืนคำแนะนำเรื่องการใช้งาน ความประมาท อุบัติเหตุ หรือความเสียหายที่เกิดจากสาธารณภัย หรือภัยธรรมชาติ เช่น ไฟไหม้ น้ำท่วม แผ่นดินไหว ความเสียหายดังกล่าวอยู่นอกเหนือการรับประกันตามเงื่อนไขทั้งสิ้น ลูกค้าจะต้องเป็นผู้รับผิดชอบค่าอะไหล่ และค่าบริการในการซ่อมแซมเอง

บริษัทฯจะไม่รับผิดชอบต่อความเสียหายอันเกิดจากการติดตั้งผิดวิธี การรื้อถอน รวมถึงความเสียหายหรือค่าใช้จ่ายใดๆที่เกิดขึ้นจากตัวสินค้า จากความเสียหายจากการเคลื่อนย้าย รอยขีดข่วนจากการกระทำของลูกค้ การบำรุงรักษาที่ผิดวิธี ปัญหาจากการใช้สารเคมี ความร้อนและสารละลายต่างๆ

เพื่อให้สินค้ามีประสิทธิภาพและคุณภาพในการใช้งานได้ดียิ่งสม่ำเสมอ และมีอายุการใช้งานที่ยาวนาน โดยไม่ก่อให้เกิดความเสียหาย ลูกค้าควรเลือกใช้ อะไหล่ วัสดุ และ/หรือการบริการจากบริษัทหรือตัวแทนจำหน่ายเท่านั้น

*การรับประกันก๊อกตลอดอายุการใช้งาน

บริษัทโคห์เลอร์รับประกันก๊อกน้ำของบริษัทที่ผลิตตั้งแต่ วันที่ 1 มกราคม 2540 เป็นต้นไป โดยจะรับประกันการรั่วซึมและน้ำหยดจากปากก๊อก โดยจะรับประกันตลอดระยะเวลาที่ผู้ซื้อครอบครองที่พักอาศัยนั้น โดยการรับประกันจะสิ้นสุดเมื่อเปลี่ยนผู้ถือครองที่พักอาศัยนั้นหรือผู้ซื้อสินค้า ถ้าก๊อกน้ำมีการรั่วซึมหรือน้ำหยดจากการใช้งานปกติ บริษัทโคห์เลอร์จะส่งเซรามิกควาล์วตัวใหม่เพื่อทดแทนตัวที่ชำรุดโดยไม่มีค่าใช้จ่ายใดๆ

บริษัทรับประกันก๊อกน้ำและอุปกรณ์ประกอบอื่นๆครอบคลุมเฉพาะตัวสินค้าที่พบปัญหาข้อบกพร่องจากการผลิตเท่านั้น บริษัทฯจะดำเนินการซ่อมแซมหรือเปลี่ยนสินค้ารุ่นๆ หรือเทียบเท่าให้ตามที่เห็นสมควร โดยไม่คิดมูลค่าอะไหล่หรือตัวสินค้า แต่ทั้งนี้ไม่ครอบคลุมค่าใช้จ่ายในการซ่อมแซม ค่าติดตั้ง หรือ ความเสียหายใดๆอันเกิดจากการขนส่ง การติดตั้ง รื้อถอน การตัดแปลงแก้ไขอุปกรณ์ของตัวสินค้า รวมถึงการใช้งาน และการทำความสะอาดที่ผิดวิธีหรือสิ่งอุดตันต่างๆ อันเป็นสาเหตุทำให้สินค้าบกพร่อง บริษัทฯจะพิจารณาการขอรับประกันจากเอกสารอ้างอิง อาทิเช่น ใบเสร็จรับเงิน ใบส่งของ หรือหลักฐานอื่นๆโดยนับจากวันที่ซื้อสินค้าเป็นสำคัญ บริษัทฯขอสงวนสิทธิ์ในการรับประกันสินค้าหากไม่มีเอกสารอ้างอิงดังกล่าว

ข้อควรระวัง สินค้าต้องไม่เคยผ่านการทำความสะอาดด้วยสารทำความสะอาดที่มีส่วนผสมของ แอมโมเนีย กรด แอลกอฮอล์ สารฟอกผ้าขาว สารทำละลาย แกรีน หรือสารประกอบอื่นๆ ที่ไม่เหมาะแก่การทำความสะอาดผิวโครเมียม

โปรดติดต่อขอรับประกันสินค้าจากร้านค้า ตัวแทนจำหน่ายที่สั่งซื้อโดยตรง หรือติดต่อฝ่ายลูกค้าสัมพันธ์ พร้อมเอกสารการซื้อสินค้าได้ตลอดเวลาทำการได้ที่

ฝ่ายลูกค้าสัมพันธ์

บริษัทโคห์เลอร์ (ประเทศไทย) จำกัด (มหาชน)
ชั้น 16 อาคารจัสมิน ซิตี้ เลขที่ 2 ซอยสุขุมวิท 23 ถ.สุขุมวิท
แขวงคลองเตยเหนือ เขตวัฒนา กรุงเทพฯ 10110
โทร: 0-2204-6222

อีเมล: callcenterthailand@kohler.com

ลิขสิทธิ์ ©2561 บริษัทโคห์เลอร์ (ประเทศไทย) จำกัด (มหาชน)

LIMITED WARRANTY

Kohler (Thailand) Public Company Limited warrants to the original products, which are purchased from authorized distributors and dealers within Kingdom of Thailand only, to be free of defects in material and workmanship.

Within the below mentioned periods from the date of purchase, Kohler(Thailand) Public Company Limited will at its election, repair, replace or make appropriate adjustment where company's inspection disclose any such defect occurring in normal usage and maintenance but is not responsible for labor charges, removal charges, installation, or other incidental or consequential costs. In no event shall the liability of Kohler(Thailand) Public Company Limited exceed the purchase price of the product. This warranty applies only to Kohler Faucets installed in Thailand.

- Ceramic Valve(leak/drip)
 - **Lifetime Limited Warranty*** for residential use
 - and Five (5) Years for commercial use
- Finish Five(5) Years
- Fitting Five(5) Years
- Automatic faucet One(1) Year
- Hygiene spray(leak/drip from hygiene spray body) only Five(5) Years for selected models
- Shower Five(5) Years
- Bathroom accessories Five(5) Years

This limited warranty DOES NOT COVER the defect or damage caused by accident, natural disasters such as fire, flood, or earthquake, misuse or abuse of products. Improper care and cleaning will avoid the warranty. Consumers are responsible for the cost of service parts and service fee for such cases.

To ensure continuous product quality and performance, as well as product durability and lifetime, without any damage to the product, consumers should purchase and use only genuine service parts and after-sales services from Kohler (Thailand) Public Company Limited or company's authorized service centers, distributors, or dealers only.

*KOHLER® Faucet Lifetime Limited Warranty

Kohler (Thailand) warrants its faucets manufactured after January 1, 1997, to be leak and drip free during normal residential use for as long as the original consumer purchaser owns his or her home. If the faucet should leak or drip during normal use, Kohler (Thailand) will, free of charge; replace the new cartridge necessary to put the faucet in good working condition.

Kohler (Thailand) also warrants all other aspects of the faucet or accessories ("Faucet")**to be free of defects in material and workmanship during normal residential use for as long as the original consumer purchaser owns his or her home. If a defect is found in normal residential use, Kohler (Thailand) will, at its election, repair, provide a replacement part or product, or make appropriate adjustment. Damage to a product caused by accident, misuse, or abuse is not covered by this warranty. Improper care and cleaning will also void the warranty.

Proof of purchase (original sales receipt) must be provided to Kohler(Thailand) with all warranty claims. Kohler (Thailand) is not responsible for labor charges, installation, or other incidental or consequential costs. In no event shall the liability of Kohler (Thailand) exceed the purchase price of the Faucet.

Important: Never use cleaners containing abrasive cleansers, ammonia, bleach, acids, waxes, alcohol, solvents or other products not recommended for chrome. This will void the warranty.

To obtain warranty service, please contact your dealers or contact the KOHLER (Thailand) Call Center, together with proof of purchase at;

Call Center

KOHLER (Thailand) Public Company Limited
16th Floor, Jasmine City Building
2 Soi Sukhumvit 23, Sukhumvit Road,
Wattana, Bangkok 10110
Tel: 02204-6222
Email: callcenterthailand@kohler.com

COPYRIGHT ©2018 BY KOHLER (THAILAND) PUBLIC COMPANY LIMITED

ข้อแนะนำการใช้งาน

สามารถปรับรูปแบบการใช้งานสายน้ำโดยหมุนที่มือบิดด้านซ้าย (มือบิดวาล์วเปลี่ยนทางน้ำ) หมุนมือบิดวาล์วเปลี่ยนทางน้ำไปที่สัญลักษณ์ฝักบัวสายอ่อนน้ำจะไหลออกจากฝักบัวสายอ่อน, หมุนมือบิดวาล์วเปลี่ยนทางน้ำไปที่สัญลักษณ์หัวฝักบัวก้านแข็งน้ำจะไหลออกจากหัวฝักบัวก้านแข็ง

สามารถปรับอุณหภูมิของน้ำโดยค่อยๆยกมือบิดก้านโยกขึ้น หมุนมือบิดตามเข็มนาฬิกาเพื่อใช้งานน้ำร้อน และหมุนมือบิดทวนเข็มนาฬิกาเพื่อใช้งานน้ำเย็น

การติดตั้ง

วิธีการติดตั้งก๊อกน้ำ

เมื่อทำการติดตั้งก๊อกน้ำ ผู้ติดตั้งจะต้องเตรียมเกลียวท่อน้ำตีตัวเมียขนาด G1/2" (1) โดยมีระยะจากจุดศูนย์กลางทั้งสองฝั่งห่างกัน 150 มม. และให้ได้ระดับ เกลียวจะต้องไม่บิดหรือโค้งงอ ท่อน้ำร้อนจะต้องอยู่ด้านซ้ายมือ

ใช้เทปพันเกลียวพันที่ข้อเยื้อง (2) จากนั้นติดตั้งข้อเยื้องทั้งสองชิ้นเข้ากับท่อน้ำร้อนและน้ำเย็น

ปรับข้อเยื้องให้มีระยะจากจุดศูนย์กลางทั้งสองฝั่งห่างกัน 150 มม. และให้ได้ระดับ ให้ข้อเยื้องยื่นออกจากผนัง 33~46 มม.

สวมฝาครอบ (3) เข้ากับนอต (4) แล้วจึงนำแหวนยาง (5) ใส่เข้าในนอต จากนั้นขันนอตเข้ากับข้อต่อด้วยประแจแบบสายรัด หรือใช้ผ้านุ่มรองระหว่างผลิตภัณฑ์กับประแจแบบทั่วไป กดฝาครอบให้ชิดเข้ากับผนัง

วิธีการติดตั้งก้านฝักบัว

สวมขอแขวนฝักบัว (9) เข้ากับก้านตรง (7) โดยให้รูใส่ฝักบัวสายอ่อนอยู่ทางด้านขวามือ

คลายสกรูด้านข้าง (17) และสกรู (18) ด้านหลังตัวล็อคก้านฝักบัว (10) ที่ติดอยู่กับก้านโค้งด้วยประแจแอล จากนั้นนำก้านตรง (7) สวมเข้ากับก้านโค้ง (8) และตัวล็อค (10) โดยปรับเลื่อนตัวล็อคและก้านฝักบัวให้ได้ความยาวที่ต้องการ ขันสกรูตัวล็อคให้แน่นด้วยประแจแอล ประกอบก้านสกรู (11) เข้ากับสกรูด้านข้าง (17)

ประกอบข้อต่อ (12) เข้ากับด้านหลังตัวล็อค (10) สวมฐานรอง (13) เข้ากับปลายข้อต่อ (12) ประกอบชุดก้านฝักบัวเข้ากับชุดวาล์ว (6) ประกอบฐานรองให้ชิดเข้ากับผนัง จากนั้นทำเครื่องหมายกำกับด้านล่างของฐานรองและทำเครื่องหมายกำหนดจุดกึ่งกลางของฐานรอง เพื่อกำหนดจุดที่จะติดตั้งพุก (14)

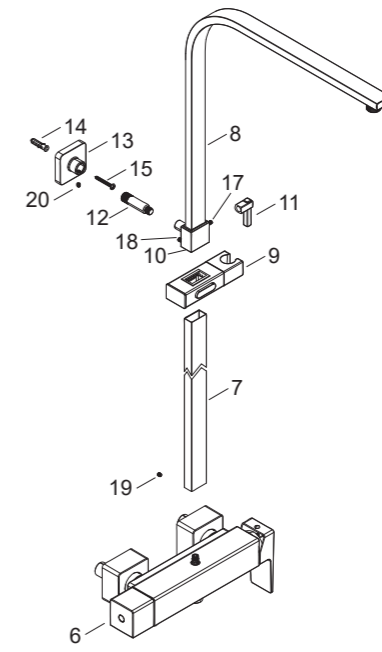
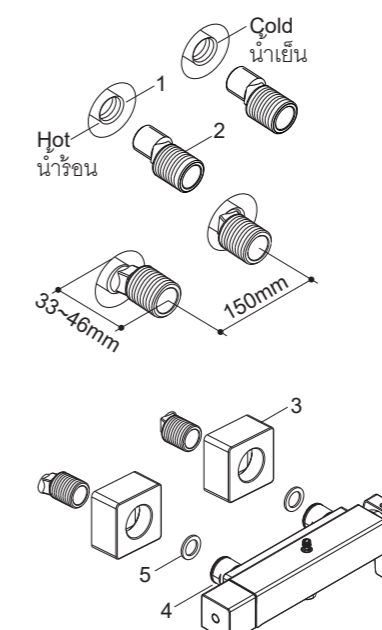

OPERATION INSTRUCTION

Water flow is set by turning the left-handle (Diverter handle). turn the diverter handle to the handshower logo, water will flow from the handshower; turn to showerhead logo, the showerhead will work.

The tempareture is set by lift handle gently, turning handle clockwise for hot water, turning handle counter-clockwise for cold water.

INSTALLATION

How to Install the Faucet

To perform installation, installer must provide G1/2" female supply fittings (1), spaced 150 mm apart and level. The supply fittings should be vertical and not beyond the finished wall. Hot supply pipe must be located on the left.

Use appropriate thread sealants or thread tape on the pipe threads. Install the two offset connectors (2) into the hot and cold supply pipes

Adjust the center-to-center distance between the connectors to 150 mm and level. They should extend 33 to 46 mm beyond the finished wall.

Slide the escutcheons (3) onto the nuts (4). Put the washers (5) into the nuts, thread the nuts to connectors. Tighten the nuts with strap wrench or soft cloth between product and regular wrench. Push the escutcheon against the finished wall.

How to Install the Shower Column

Insert the bracket (9) to the straight tube (7). Make sure the shower hanger is on the right side.

Loosen screw (17) and screws (18) of fixing tube (10) with hex wrench. Then assemble the straight tube (7), tube kit (8) and fixing tube (10). Adjust the height of column kit then tighten the fixing tube's screws to secure the tube kit. Install the screw plug (11) to the screw (17).

Assemble the connector (12) to the fixing tube (10). Put the base (13) to the connector (12). Install the tube kit to the valve assy (6). Attach the base (13) against the finished wall, Then mark the outline of the bottom of the base and the center point of the outline on the wall, for determine the anchor (14) location.

เจาะรูตามเครื่องหมายจุดกึ่งกลางที่กำหนดไว้ โดยให้ขนาดพอดีกับทุกสวมพุกเข้าในรูแล้วยึดฐานรองให้แน่นเข้ากับพุกด้วยสกรู (15) ยึดชุดก้านฝักบัวเข้ากับชุดวาล์ว โดยใช้ประแจแอลคันสกรู (19) แล้วประกอบข้อต่อเข้ากับฐานรอง จากนั้นขันสกรู (20) ให้แน่น เพื่อยึดชุดก้านฝักบัวเข้ากับผนัง

Drill a hole on the center point as the anchor diameter. Press the anchor into the hole. Secure the base (13) by the screw (15). Secure the tube kit to the valve assy by tighten the screw (19). Assemble the connector to the base (13), then tighten the screw (20) to secure the tube kit to the wall.

วิธีการติดตั้งฝักบัวสายอ่อน

หมุนมือบิดวาล์วเปลี่ยนทางน้ำ (21) เพื่อใช้งานฝักบัวสายอ่อน เปิดน้ำร้อนและน้ำเย็นทิ้งไว้ครู่หนึ่งเพื่อชะล้างสิ่งสกปรก

ถอดปลอก (22) ออกจากข้อต่อของสายน้ำดี (23) ใส่แหวนรอง (24) เข้ากับปลายสายฝักบัว (23-1) จากนั้นขันเข้ากับข้อต่อทางน้ำออก (25) ใส่แหวนรอง (26) เข้ากับปลายสายฝักบัวอีกด้าน (23-2) จากนั้นขันเข้ากับหัวฝักบัว (28)

ประกอบตัวลดน้ำ (27) เข้ากับหัวฝักบัวหากต้องการ

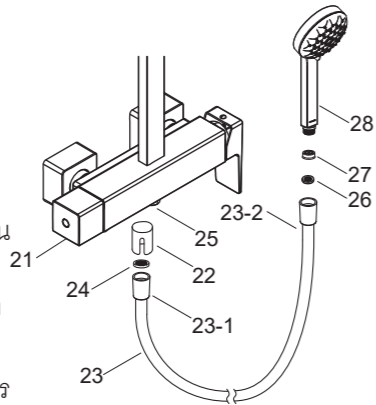

How to Install the Handspray

Turn the diverter handle (21) to operate handspray and run both hot and cold water for one minute to remove any debris.

Remove the guards (22) on the outlet connector of the hose (23). Insert washer (24) to the connector of the hose (23-1) then tighten to the connector (25). Insert washer (26) to the other connector (23-2) of the hose then tighten to the handspray (28).

Put the reducer (27) into the inlet of the handshower if needed.

วิธีการติดตั้งหัวฝักบัวก้านแข็ง

หมุนมือบิดวาล์วเปลี่ยนทางน้ำ (21) เพื่อใช้งานหัวฝักบัวก้านแข็ง เปิดน้ำร้อนและน้ำเย็นทิ้งไว้ครู่หนึ่งเพื่อชะล้างสิ่งสกปรก

ขันหัวฝักบัวก้านแข็ง (29) เข้ากับทางน้ำออก (30) ด้วยประแจแบบสายรัด

ก่อนการติดตั้งสามารถใช้ตัวลดแรงดันน้ำ (31) ได้ หากต้องการ โดยนำแหวนรอง (32) ออกแล้วติดตั้งตัวลดแรงดันน้ำเข้าดังภาพแสดง แล้วจึงสวมแหวนรองกลับเข้าที่เดิม

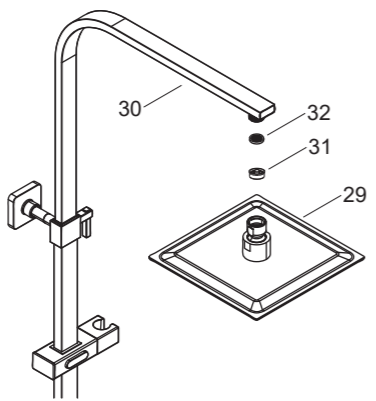

How to Install the Showerhead

Turn the diverter handle (21) to operate showerhead (29) and run both hot and cold water for one minute to remove any debris.

Tighten the showerhead onto the outlet (30) with strap wrench.

Before installation, install the restrictor (31) if needed. Take out the washer (32) and install the restrictor as the figure shown, reinstall the washer.

การตรวจสอบหลังการติดตั้ง

ให้แน่ใจว่า ข้อต่อทุกตำแหน่งขันแน่น และมือบิดอยู่ที่ตำแหน่งปิด

เปิดท่อน้ำทิ้งและท่อน้ำดี ตรวจสอบการรั่วซึม หากชำรุดให้ทำการซ่อมแซม

INSTALLATION CHECKOUT

Ensure that all connections are tight. Ensure that the handle is in the off position

Turn on the drain and main water supply. and check for leaks. Repair as needed.

การดูแลรักษาและทำความสะอาด

เพื่อการดูแลรักษาและทำความสะอาดผลิตภัณฑ์ของท่านอย่างมีประสิทธิภาพ โปรดปฏิบัติตามคำแนะนำดังนี้

- ทดสอบน้ำยาทำความสะอาดกับพื้นผิวผลิตภัณฑ์ในบริเวณที่ไม่เป็นที่สังเกตเห็นก่อนใช้น้ำยาทำความสะอาด
- หลังจากใช้น้ำยาทำความสะอาด เช็ดทำความสะอาดและล้างน้ำออกทันที จากนั้นเช็ดให้แห้ง
- ห้ามแช่น้ำยาทำความสะอาดบนพื้นผิวผลิตภัณฑ์
- ใช้ฟองน้ำหรือผ้านุ่มทำความสะอาดพื้นผิวผลิตภัณฑ์ ห้ามใช้วัสดุหยาบ เช่น แปรงหรือแผ่นขัด
- ข้อแนะนำในการดูแลพื้นผิวผลิตภัณฑ์คือ ล้างน้ำสะอาดให้ทั่วและเช็ดคราบน้ำบนพื้นผิวผลิตภัณฑ์หลังจากการใช้งานทุกครั้ง

CARE AND CLEANING

For best results, keep the following in mind when caring for your product:

- Always test your cleaning solution on an inconspicuous area before applying to the entire surface.
- Wipe surfaces clean and rinse completely with water immediately after applying cleaner. Rinse and dry any overspray that lands on nearby surfaces.
- Do not allow cleaners to soak on surfaces.
- Use a soft, dampened sponge or cloth. Never use an abrasive material such as a brush or scouring pad to clean surfaces.
- The ideal cleaning technique is to rinse thoroughly and blot dry any water from the surface after each use.

KOHLER®

SERVICE PARTS

อุปกรณ์ประกอบและอะไหล่

ก๊อกผสมยืนอาบพร้อมชุดฝักบัวสายอ่อน และชุดฝักบัวก้านแข็ง รุ่น ออเนสติ

HONESTY

Dual Showerheads Angular Shower Column

24754X-4 / 24754X-ZZ

ก๊อกผสมยืนอาบพร้อมชุดฝักบัวสายอ่อนและชุดฝักบัวก้านแข็ง

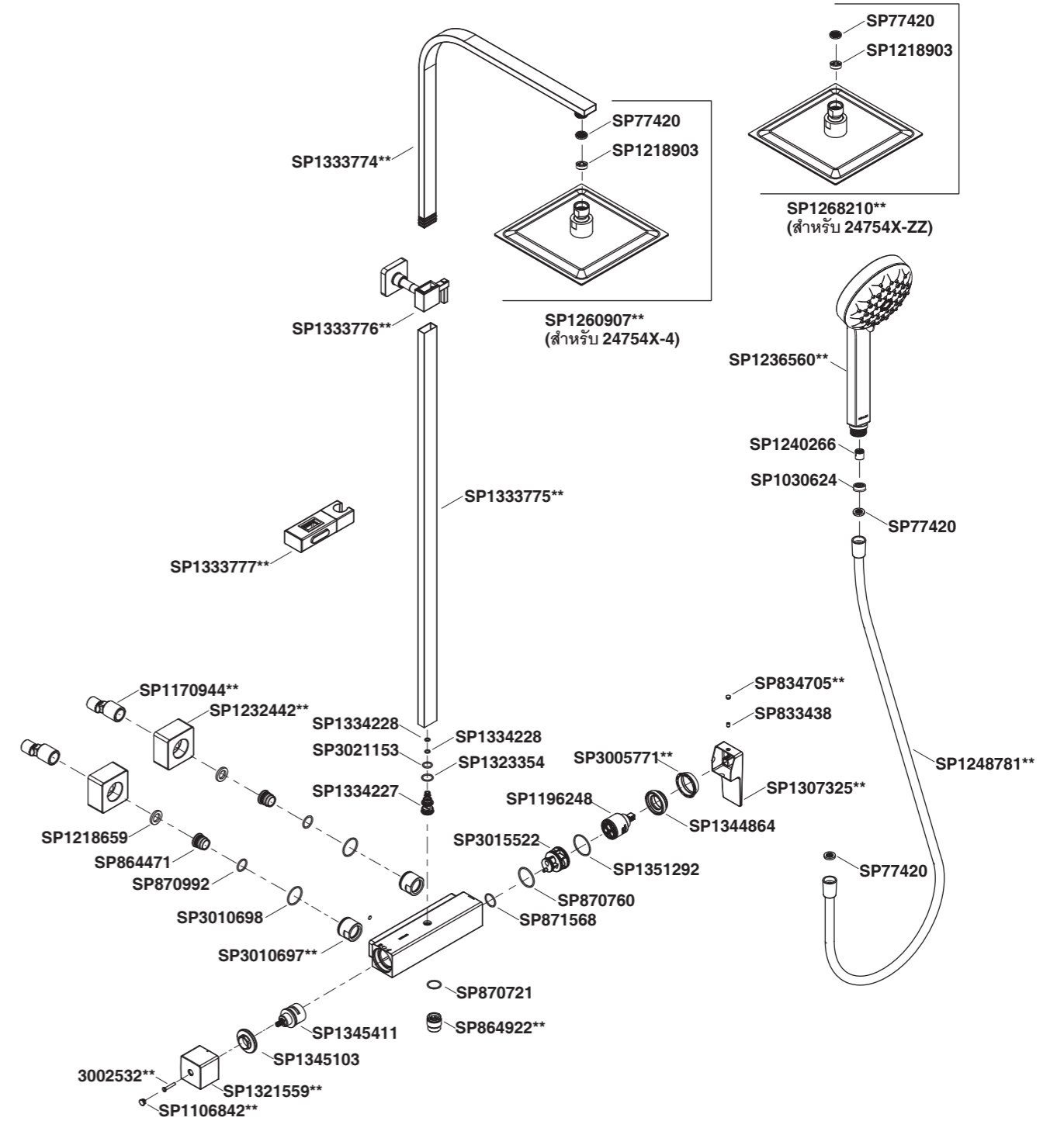

**ระบุรหัสวัสดุเคลือบผิว/สีในการสั่งซื้อผลิตภัณฑ์
หมายเหตุ: ระบุ SP เพิ่มในรหัส SPxxxxxx** เมื่อสั่งซื้อผลิตภัณฑ์ในประเทศกลุ่มเอเชียแปซิฟิก (ยกเว้นประเทศจีน)

**Color code must be specified when ordering.

NOTE: For all Asia pacific regions (excluding China) add SP (SPxxxxxx**) in front of the part number when ordering.

Call Center: +(66) 2700 9299
e-mail: callcenterthailand@kohler.com