

## การรับประกันสินค้า

บริษัทโคห์เลอร์ (ประเทศไทย) จำกัด (มหาชน) รับประกันสินค้าเฉพาะสินค้าที่ซื้อจากร้านค้าผู้แทนจำหน่ายภายในประเทศไทยเท่านั้น การรับประกันสินค้าตามสภาพการใช้งานตามปกติ หากมีตำหนิ ซ้ำชุด ใช้งานไม่ได้ในระยะเวลาประกัน บริษัทฯจะดำเนินการซ่อมหรือเห็นสมควรเปลี่ยน เฉพาะสินค้าในรุ่นที่เทียบเท่าโดยไม่คิดมูลค่าของตัวสินค้า ทั้งนี้ บริษัทฯจะรับผิดชอบเฉพาะตัวสินค้าเท่านั้น ไม่ครอบคลุมถึงการติดตั้ง รื้อถอน รวมถึงความเสียหายหรือค่าใช้จ่ายใดๆที่เกิดจากตัวสินค้า ความเสียหายจากการเคลื่อนย้ายขนส่ง รอยขีดข่วนที่เกิดจากการติดตั้ง หรือเกิดจากการกระทำของลูกค้ การผูกเรือนื่องจากสารเคมี การใช้งาน และการบำรุงรักษาที่ผิดวิธี การรับประกันจะครอบคลุมเฉพาะสินค้าที่ซื้อและติดตั้งภายในประเทศไทยเท่านั้น

ระยะเวลาการรับประกันสินค้าภายใต้เงื่อนไขการรับประกันสินค้า:

- เซรามิกวาล์ว (เฉพาะการรั่วซึมจากปากก๊อก)
  - **ตลอดอายุการใช้งาน\*** สำหรับบ้านพักอาศัย
  - และ 5 ปี สำหรับสถานที่สาธารณะ
- ตัวก๊อก อายุการรับประกันสินค้า 5 ปี
- อุปกรณ์ประกอบอ่างล้างหน้า อายุการรับประกันสินค้า 5 ปี
- ก๊อกอัตโนมัติ อายุการรับประกันสินค้า 1 ปี
- สายฉีดชำระ อายุการรับประกันสินค้า 5 ปี (เฉพาะรุ่น) (เฉพาะการรั่วซึมจากหัวฉีดชำระ)
- ผักบัว อายุการรับประกันสินค้า 5 ปี
- อุปกรณ์ประกอบห้องน้ำ อายุการรับประกันสินค้า 5 ปี

ความเสียหายที่เกิดจากการใช้สินค้าไม่ถูกวิธี การฝ่าฝืนคำแนะนำเรื่องการใช้งาน ความประมาท อุบัติเหตุ หรือความเสียหายที่เกิดจากสาธารณภัย หรือภัยธรรมชาติ เช่น ไฟไหม้ น้ำท่วม แผ่นดินไหว ความเสียหายดังกล่าวอยู่นอกเหนือการรับประกันตามเงื่อนไขทั้งสิ้น ลูกค้าจะต้องเป็นผู้รับผิดชอบค่าอะไหล่ และค่าบริการในการซ่อมแซมเอง

บริษัทฯจะไม่รับผิดชอบต่อความเสียหายอันเกิดจากการติดตั้งผิดวิธี การรื้อถอน รวมถึงความเสียหายหรือค่าใช้จ่ายใดๆที่เกิดขึ้นจากตัวสินค้า จากความเสียหายจากการเคลื่อนย้าย รอยขีดข่วนจากการกระทำของลูกค้ การบำรุงรักษาที่ผิดวิธี ปัญหาจากการใช้สารเคมี ความร้อนและสารละลายต่างๆ

เพื่อให้สินค้ามีประสิทธิภาพและคุณภาพในการใช้งานได้อย่างสม่ำเสมอ และมีอายุการใช้งานที่ยาวนาน โดยไม่ก่อให้เกิดความเสียหาย ลูกค้าควรเลือกใช้ อะไหล่ วัสดุ และ/หรือการบริการจากบริษัทหรือตัวแทนจำหน่ายเท่านั้น

### \*การรับประกันก๊อกตลอดอายุการใช้งาน

บริษัทโคห์เลอร์รับประกันก๊อกน้ำของบริษัทที่ผลิตตั้งแต่วันที่ 1 มกราคม 2540 เป็นต้นไป โดยจะรับประกันการรั่วซึมและน้ำหยดจากปากก๊อก โดยจะรับประกันตลอดระยะเวลาที่ผู้ซื้อครอบครองที่พกอาศัยนั้น โดยการรับประกันจะสิ้นสุดเมื่อเปลี่ยนผู้ถือครองที่พักอาศัยนั้นหรือผู้ซื้อสินค้าอายุ ถ้าก๊อกน้ำมีการรั่วซึมหรือน้ำหยดจากการใช้งานปกติ บริษัทโคห์เลอร์จะส่งเซรามิกวาล์วตัวใหม่เพื่อทดแทนตัวที่ชำรุดโดยไม่มีค่าใช้จ่ายใดๆ

บริษัทรับประกันก๊อกน้ำและอุปกรณ์ประกอบอื่นๆครอบคลุมเฉพาะตัวสินค้าที่พบปัญหาข้อบกพร่องจากการผลิตเท่านั้น บริษัทฯจะดำเนินการซ่อมแซมหรือเปลี่ยนสินค้ารุ่นๆ หรือเทียบเท่าให้ตามที่เห็นสมควร โดยไม่คิดมูลค่าอะไหล่หรือตัวสินค้า แต่ทั้งนี้ไม่ครอบคลุมค่าใช้จ่ายในการซ่อมแซม ค่าติดตั้ง หรือ ความเสียหายใดๆอันเกิดจากการการขนส่ง การติดตั้ง รื้อถอน การติดตั้งแก๊สอุปกรณ์ของตัวสินค้า รวมถึงการใช้งาน และการทำความสะอาดที่ผิดวิธีหรือสิ่งอุดตันต่างๆ อันเป็นสาเหตุทำให้สินค้าบกพร่อง บริษัทฯจะพิจารณาการขอรับประกันจากเอกสารอ้างอิง อาทิเช่น ใบเสร็จรับเงิน ใบส่งของ หรือหลักฐานอื่นๆโดยนับจากวันที่ซื้อสินค้าเป็นสำคัญ บริษัทฯขอสงวนสิทธิ์ในการรับประกันสินค้าหากไม่มีเอกสารอ้างอิงดังกล่าว

**ข้อควรระวัง** สินค้าต้องไม่เคยผ่านการทำความสะอาดด้วยสารทำความสะอาดที่มีส่วนผสมของ แอมโมเนีย กรด แอลกอฮอล์ สารฟอกขาว สารทำละลาย แวกซ์ หรือสารประกอบอื่นๆ ที่ไม่เหมาะแก่การทำทำความสะอาดผิวโครเมียม

โปรดติดต่อขอรับประกันสินค้าจากร้านค้า ตัวแทนจำหน่ายที่สั่งซื้อโดยตรง หรือติดต่อฝ่ายลูกค้าสัมพันธ์ พร้อมเอกสารการซื้อสินค้าได้ตลอดเวลาทำการได้ที่

ฝ่ายลูกค้าสัมพันธ์

บริษัทโคห์เลอร์ (ประเทศไทย) จำกัด (มหาชน)  
 ชั้น 16 อาคารจัดมิน ซิตี้ เลขที่ 2 ซอยสุขุมวิท 23 ถ.สุขุมวิท  
 แขวงคลองเตยเหนือ เขตวัฒนา กรุงเทพฯ 10110  
 โทร. 0-2204-6222

อีเมล: callcenterthailand@kohler.com

ลิขสิทธิ์ ©2561 บริษัทโคห์เลอร์ (ประเทศไทย) จำกัด (มหาชน)

## LIMITED WARRANTY

Kohler (Thailand) Public Company Limited warrants to the original products, which are purchased from authorized distributors and dealers within Kingdom of Thailand only, to be free of defects in material and workmanship.

Within the below mentioned periods from the date of purchase, Kohler(Thailand) Public Company Limited will at its election, repair, replace or make appropriate adjustment where company's inspection disclose any such defect occurring in normal usage and maintenance but is not responsible for labor charges, removal charges, installation, or other incidental or consequential costs. In no event shall the liability of Kohler(Thailand) Public Company Limited exceed the purchase price of the product. This warranty applies only to Kohler Faucets installed in Thailand.

- Ceramic Valve(leak/drip)
  - **Lifetime Limited Warranty\*** for residential use
  - and Five (5) Years for commercial use
- Finish Five(5) Years
- Fitting Five(5) Years
- Automatic faucet One(1) Year
- Hygiene spray(leak/drip from hygiene spray body) Five(5) Years for selected models only
- Shower Five(5) Years
- Bathroom accessories Five(5) Years

This limited warranty DOES NOT COVER the defect or damage caused by accident, natural disasters such as fire, flood, or earthquake, misuse or abuse of products. Improper care and cleaning will avoid the warranty. Consumers are responsible for the cost of service parts and service fee for such cases.

To ensure continuous product quality and performance, as well as product durability and lifetime, without any damage to the product, consumers should purchase and use only genuine service parts and after-sales services from Kohler (Thailand) Public Company Limited or company's authorized service centers, distributors, or dealers only.

### \*KOHLER® Faucet Lifetime Limited Warranty

Kohler (Thailand) warrants its faucets manufactured after January 1, 1997, to be leak and drip free during normal residential use for as long as the original consumer purchaser owns his or her home. If the faucet should leak or drip during normal use, Kohler (Thailand) will, free of charge; replace the new cartridge necessary to put the faucet in good working condition.

Kohler (Thailand) also warrants all other aspects of the faucet or accessories ("Faucet")\*\*to be free of defects in material and workmanship during normal residential use for as long as the original consumer purchaser owns his or her home. If a defect is found in normal residential use, Kohler (Thailand) will, at its election, repair, provide a replacement part or product, or make appropriate adjustment. Damage to a product caused by accident, misuse, or abuse is not covered by this warranty. Improper care and cleaning will also void the warranty.

Proof of purchase (original sales receipt) must be provided to Kohler(Thailand) with all warranty claims. Kohler (Thailand) is not responsible for labor charges, installation, or other incidental or consequential costs. In no event shall the liability of Kohler (Thailand) exceed the purchase price of the Faucet.

**Important:** Never use cleaners containing abrasive cleansers, ammonia, bleach, acids, waxes, alcohol, solvents or other products not recommended for chrome. This will void the warranty.

To obtain warranty service, please contact your dealers or contact the KOHLER (Thailand) Call Center, together with proof of purchase at;

Call Center

KOHLER (Thailand) Public Company Limited  
 16th Floor, Jasmine City Building  
 2 Soi Sukhumvit 23, Sukhumvit Road,  
 Wattana, Bangkok 10110  
 Tel: 02204-6222  
 Email: callcenterthailand@kohler.com

COPYRIGHT ©2018 BY KOHLER (THAILAND) PUBLIC COMPANY LIMITED

# KOHLER®

## INSTALLATION INSTRUCTIONS

### ข้อแนะนำการติดตั้ง

ก๊อกผสมยื่นอาบแบบติดผนังพร้อมฝักบัวสายอ่อน รุ่น ออเนสติ

# HONESTY

## Exposed Wall-Mount Shower Mixer

### 24749X-4 ก๊อกผสมยื่นอาบแบบติดผนังพร้อมฝักบัวสายอ่อน

### ก่อนเริ่มการติดตั้ง

ข้อมูลในคู่มือนี้มาจากข้อมูลผลิตภัณฑ์ล่าสุดที่มีอยู่ในช่วงเวลากการตีพิมพ์ บริษัทฯขอสงวนสิทธิ์ในการเปลี่ยนแปลงข้อมูลผลิตภัณฑ์บรรจุภัณฑ์ที่มีอยู่โดยมีต้องแจ้งให้ทราบล่วงหน้า

คู่มือนี้มีข้อมูลสำคัญ โปรดมอบเอกสารให้กับเจ้าของผลิตภัณฑ์

#### ข้อสังเกต:

1. เปิดวาล์วน้ำทำความสะอาดท่อน้ำดีเพื่อขจัดเศษสิ่งสกปรกต่างๆ
2. ตรวจสอบความเสียหายและรอยรั่วซึมบนท่อน้ำประปา เปลี่ยนหรือซ่อมแซมหากจำเป็น
3. ตรวจสอบระบบสุขาภิบาล
4. แรงดันน้ำเข้าต่ำสุดอยู่ที่ 0.05 เมกะปาสคาล (0.5 บาร์)
5. แรงดันน้ำสูงสุดของหัวฝักบัวอยู่ที่ 0.5 เมกะปาสคาล (5 บาร์) ให้ลดแรงดันน้ำลง อุณหภูมิสูงสุดที่ 60° C ควรเก็บหัวฝักบัวให้ห่างเครื่องทำความร้อน ซึ่งอาจทำให้ผลิตภัณฑ์เสียหายหรือผู้ใช้ได้รับบาดเจ็บ

### BEFORE YOU BEGIN

All information is based on the latest product information available at the time of publication. Kohler Co. reserves the right to make changes in product characteristics, packaging, or availability at any time without notice.

Please leave these instructions for the consumer. They contain important information.

#### NOTES:

1. Flush the water supply pipes thoroughly to remove debris.
2. Inspect the supply tubing for damage and leakage. Replace and maintain as necessary.
3. Observe local plumbing codes.
4. The minimum inlet water pressure for the diverter is 0.05MPa (0.5bar).
5. The highest working pressure for handspray is 0.5MPa (5 bar). If it exceeds 0.5MPa (5 bar), a pressure reducer is needed. The highest water and environment temperature is 60°C. Please keep handspray away from heater, or it may become damaged and cause injury to the user.

### มาตรฐานผลิตภัณฑ์

ผลิตภัณฑ์ผลิตภายใต้มาตรฐานผลิตภัณฑ์อุตสาหกรรม (มอก.)

### STANDARD APPLICABLE

Special model meets or exceeds the following at date of manufacture: TIS

### ระยะการติดตั้ง

### ROUGH-IN DIMENSIONS

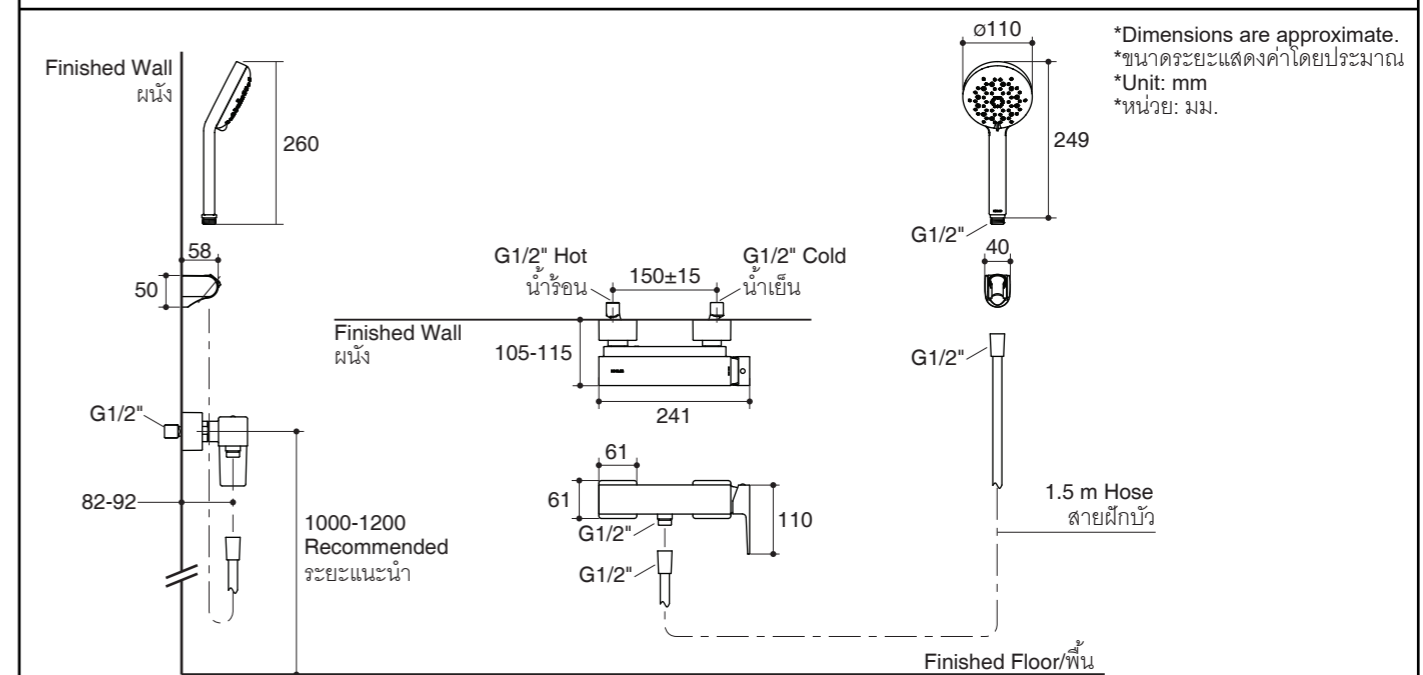

\*Dimensions are approximate.  
 \*ขนาดระยะแสดงค่าโดยประมาณ  
 \*Unit: mm  
 \*หน่วย: มม.

<b>การใช้งานมือบิดก้านโยก</b>	<b>HANDLE OPERATION</b>
<p>ค่อยๆ ยกมือบิดก้านโยกขึ้น หมุนมือบิดก้านโยกตามเข็มนาฬิกา เพื่อเปิดน้ำร้อน, หมุนทวนเข็มนาฬิกาเพื่อเปิดน้ำเย็น</p>	<p>Lift handle gently. Turn clockwise for hot water, turn counter-clockwise for cold water.</p>
<b>ข้อแนะนำการติดตั้ง</b>	<b>INSTALLATION</b>
<p><b>วิธีติดตั้งก๊อกน้ำ</b></p> <p>ผู้ติดตั้ง จะต้องเตรียมเกลียวท่อน้ำตีตัวเมีย ขนาด G1/2" (1) โดยมีระยะจากจุดศูนย์กลางทั้งสองฝั่ง ห่างกัน 150 มม. และให้ได้ระดับ เกลียวต้องไม่บิดหรือโค้งงอ และไม่ยื่นออกจากผนังโดยให้ท่อน้ำร้อนอยู่ด้านซ้ายมือ</p> <p>ใช้เทปพันเกลียวท่อน้ำ ติดตั้งข้อเยื้อง (2) ทั้งสองชิ้นเข้ากับท่อน้ำร้อนและท่อน้ำเย็น</p> <p>ปรับข้อเยื้องให้มีระยะจากจุดศูนย์กลางทั้งสองฝั่ง ห่างกัน 150 มม. และให้ได้ระดับ โดยให้ข้อเยื้องยื่นออกจากผนัง 36 ถึง 47 มม.</p> <p>สวมฝาครอบ (3) เข้ากับนอตยึดก๊อกน้ำ (4) แล้วจึงสวมแหวนรอง (5) เข้ากับนอต จากนั้นประกอบนอตเข้ากับข้อเยื้อง ขันนอตให้แน่นด้วยประแจแบบสายรัดหรืออาจใช้ฝามุมระหว่างประแจแบบทั่วไปกับผลิตภัณฑ์ เพื่อไม่ให้พื้นผิวผลิตภัณฑ์เกิดรอยขีดข่วน แล้วประกอบฝาครอบให้แนบชิดกับผนัง</p>	<p><b>How To Install The Spout</b></p> <p>To perform installation, installer must provide G1/2" female supply fittings(1), spaced 150mm apart and level. The supply fittings should be vertical and not beyond the finished wall. Hot supply pipe must be located on the left.</p> <p>Use appropriate thread sealants or thread tape on pipe threads. Install the two offset connectors (2) into the hot and cold supply pipes.</p> <p>Adjust the center-to-center distance between the connectors to 150mm and level. They should extend 36 to 47mm beyond the finished wall.</p> <p>Slide the escutcheons (3) onto the nuts (4). Put the washers (5) into the nuts, thread the nuts to connectors. Tighten the nuts with strap wrench or soft cloth between product and regular wrench. Push the escutcheon against the finished wall.</p>

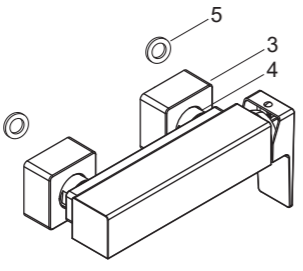
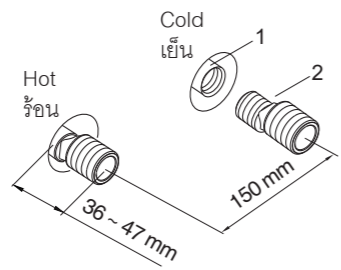

<p><b>การติดตั้งหัวฝักบัวสายอ่อน</b></p> <p>ถอดฝาครอบกันฝุ่นออกจากข้อต่อทางน้ำออก (6) และสายฝักบัว (7)</p> <p>ประกอบตัวลดน้ำ (8) เข้ากับหัวฝักบัวสายอ่อน (9) หากจำเป็น แล้วขันข้อต่อของสายน้ำตี (10-1) เข้ากับทางน้ำออก (6) ให้แน่น</p> <p>จากนั้นถอดแหวนรองออกจากข้อต่อสายน้ำตีด้านหัวฝักบัว (10-2) เพื่อแทนที่ด้วยแหวนรองหัวฝักบัว (11) และขันข้อต่อสายน้ำตีด้านหัวฝักบัว (10-2) เข้ากับหัวฝักบัวให้แน่น</p>	<p><b>How to Install the Handspray</b></p> <p>Remove the guards on the diverter outlet (6) and the hose (7).</p> <p>Install the check valve (8) into the handspray (9) inlet if needed. Tighten one connector (10-1) of the hose to the connector (6). Remove the washer from another connector (10-2), replace with the washer (11). Tighten the connector (10-2) of the hose to the handspray (9).</p>
----------------------------------------------------------------------------------------------------------------------------------------------------------------------------------------------------------------------------------------------------------------------------------------------------------------------------------------------------------------------------------------------------------------	----------------------------------------------------------------------------------------------------------------------------------------------------------------------------------------------------------------------------------------------------------------------------------------------------------------------------------------------------------------------------------------------------------

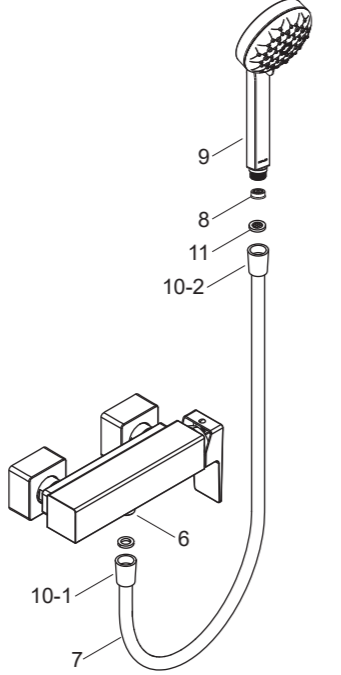

<p><b>การติดตั้งขอแขวนฝักบัว</b></p> <p>กำหนดตำแหน่งติดตั้งขอแขวนบนผนัง</p> <p>ทำเครื่องหมายโดยกำหนดจุดผ่านรูยึดขอแขวนบนผนังตามรูปแสดงระยะการติดตั้ง เจาะรูทั้งสองบนผนัง เจาะรูให้มีขนาดเท่ากับ พุก (11) จากนั้นสวมพุก ขันสกรู (12) ยึดแป้นรับขอแขวน (13) เข้ากับผนังให้แน่น สวมขอแขวน (14) ให้ล็อกพอดีกับแป้นรับขอแขวน</p> <p>แขวนฝักบัวเข้ากับขอแขวนให้เรียบร้อย</p>	<p><b>How to Install the Bracket</b></p> <p>Determine a suitable location on the finished wall to install the bracket.</p> <p>Mark bracket base mounting hole locations on the wall according to the dimension. Drill two holes in the finished wall, the holes should match the anchors (12). Install the anchors. Tighten screws(13) to secure bracket base (14) to the finished wall. Put the bracket (15) onto the bracket base and lock by stopper.</p> <p>Hang the handspray on the shower bracket.</p>
<p><b>ทดสอบการติดตั้ง</b></p> <p>ตรวจสอบให้แน่ใจว่าขันข้อต่อทุกตัวจนแน่น และมือบิดก้านโยกอยู่ในตำแหน่งปิด</p> <p>เปิดวาล์วน้ำเพื่อตรวจสอบการรั่วซึม ช่อมแซมหากจำเป็น</p> <p>ถอดหัวฝักบัวออก เปิดน้ำทั้งน้ำร้อนและน้ำเย็นทิ้งไว้ประมาณ 1 นาที เพื่อล้างขจัดสิ่งสกปรกออก ตรวจสอบการรั่วซึม จากนั้น ปิดก๊อกน้ำ</p> <p>ประกอบหัวฝักบัวกลับเข้าตำแหน่งเดิม</p>	<p><b>INSTALLATION CHECKOUT</b></p> <p>Ensure that all connections are tight and hat the handle is in the off position.</p> <p>Turn on the drain and main water supply, and check for leaks. Repair as needed.</p> <p>Remove the handspray. Run hot and cold water through the faucet for about one minute to remove any debris. Check for leaks. Shut the faucet off, and reinstall the handspray.</p>

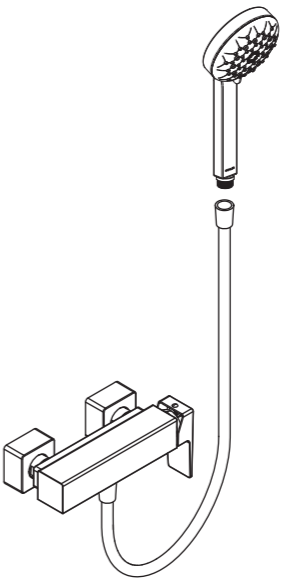
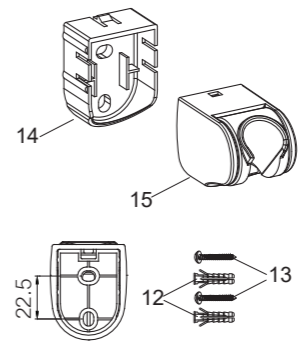

<p><b>การดูแลรักษาและการทำความสะอาด</b></p> <p>เพื่อการดูแลรักษาและทำความสะอาดผลิตภัณฑ์ของท่านอย่างมีประสิทธิภาพ โปรดปฏิบัติตามคำแนะนำดังนี้</p> <ul style="list-style-type: none"> <li>• ทดสอบน้ำยาทำความสะอาดกับพื้นผิวผลิตภัณฑ์ในบริเวณที่ไม่เป็นที่สังเกตเห็นก่อนใช้น้ำยาทำความสะอาด</li> <li>• หลังจากที่ใช้ยาทำความสะอาด เช็ดทำความสะอาดและล้างน้ำออกทันที จากนั้นเช็ดให้แห้ง</li> <li>• ห้ามแช่น้ำยาทำความสะอาดบนพื้นผิวผลิตภัณฑ์</li> <li>• ใช้ฟองน้ำหรือฝามุมทำความสะอาดพื้นผิวผลิตภัณฑ์ ห้ามใช้วัสดุหยาบ เช่น แปรงหรือแผ่นขัด</li> <li>• ข้อแนะนำในการดูแลพื้นผิวผลิตภัณฑ์คือ ล้างน้ำสะอาดให้ทั่ว และเช็ดคราบน้ำบนพื้นผิวผลิตภัณฑ์หลังจากการใช้งานทุกครั้ง</li> </ul>	<p><b>CARE AND CLEANING</b></p> <p>For best results, keep the following in mind when caring for your product:</p> <ul style="list-style-type: none"> <li>• Always test your cleaning solution on an inconspicuous area before applying to the entire surface.</li> <li>• Wipe surfaces clean and rinse completely with water immediately after applying cleaner. Rinse and dry any overspray that lands on nearby surfaces.</li> <li>• Do not allow cleaners to soak on surfaces.</li> <li>• Use a soft, dampened sponge or cloth. Never use an abrasive material such as a brush or scouring pad to clean surfaces.</li> <li>• The ideal cleaning technique is to rinse thoroughly and blot dry any water from the surface after each use.</li> </ul>
---------------------------------------------------------------------------------------------------------------------------------------------------------------------------------------------------------------------------------------------------------------------------------------------------------------------------------------------------------------------------------------------------------------------------------------------------------------------------------------------------------------------------------------------------------------------------------------------------------------------------------------------------------------------------------	--------------------------------------------------------------------------------------------------------------------------------------------------------------------------------------------------------------------------------------------------------------------------------------------------------------------------------------------------------------------------------------------------------------------------------------------------------------------------------------------------------------------------------------------------------------------------------------------------------------------------------------------------------------------------------------------------------------------------------------------------------

# KOHLER®

## SERVICE PARTS

อุปกรณ์ประกอบและอะไหล่

ก๊อกผสมยืนอาบแบบติดผนังพร้อมฝักบัวสายอ่อน  
รุ่น ฮอนสตี

# HONESTY

## Exposed Wall-Mount Shower Mixer

24749X-4 ก๊อกผสมยืนอาบแบบติดผนังพร้อมฝักบัวสายอ่อน

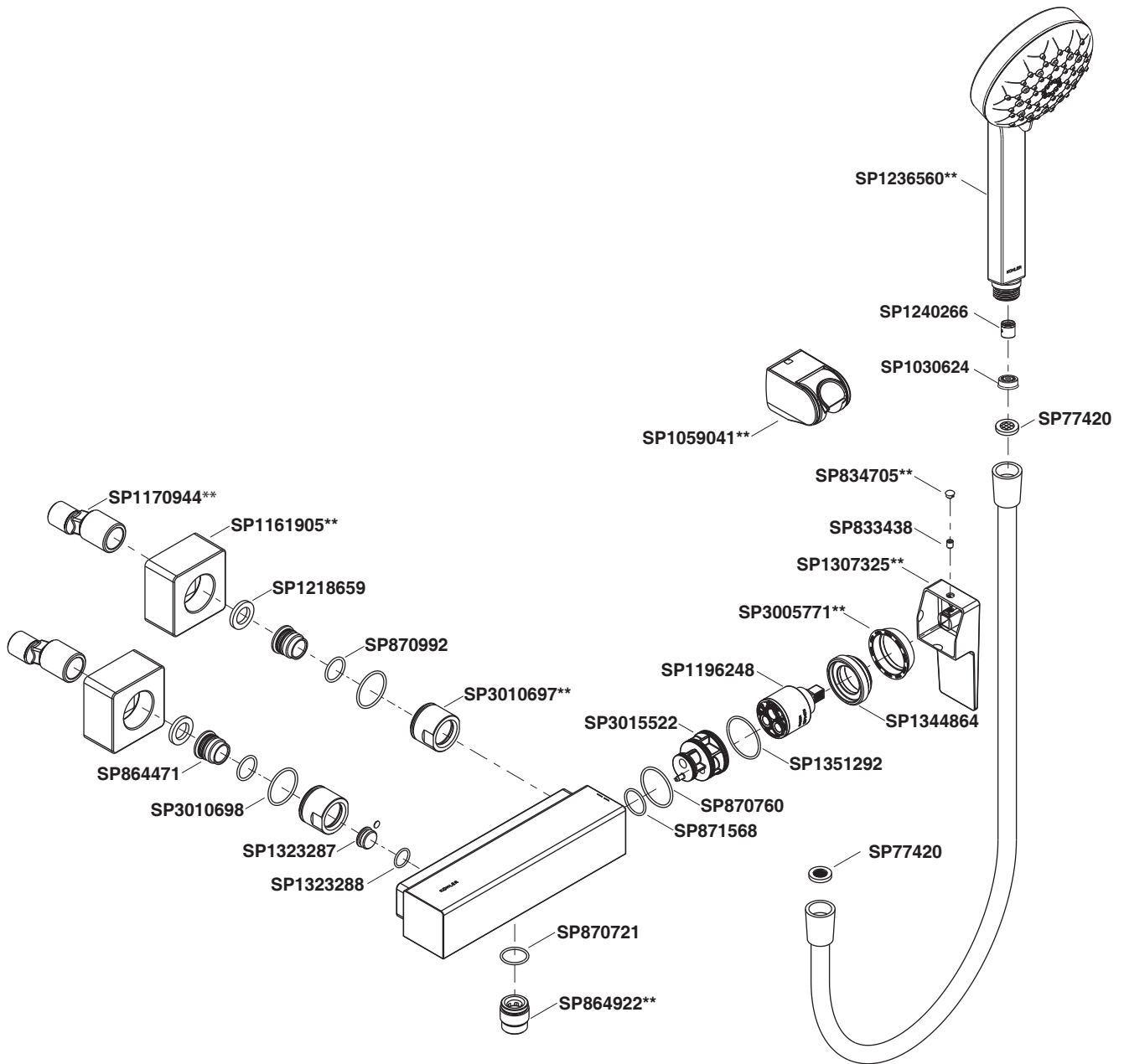

\*\*ระบุรหัสสีวัสดุเคลือบผิว/สีในการสั่งซื้อผลิตภัณฑ์

หมายเหตุ: ระบุ SP เพิ่มในรหัส SPxxxxxx\*\* เมื่อสั่งซื้อผลิตภัณฑ์ในประเทศกลุ่มเอเชียแปซิฟิก (ยกเว้นประเทศจีน)

\*\*Color code must be specified when ordering.

**NOTE:** For all Asia pacific regions (excluding China) add SP (SPxxxxxx\*\*) in front of the part number when ordering.

Call Center: +(66) 2204 6222  
e-mail: callcenterthailand@kohler.com